

Лабораторно упражнение

Програмируеми логически контролери (PLC). Ладер диаграми. Програмиране на PLC SIMATIC S7 1200

I. Цел на упражнението

Студентите да се запознаят с:

- ладер диаграмите като основен език за програмиране на PLC;
- програмируемия логически контролер SIMATIC S7 1200;
- средата за програмиране TIA PORTAL V13;
- технологията на програмиране при SIMATIC S7 1200.

II. Опитна постановка

Опитната постановка включва:

- програмируем логически контролер SIMATIC S7 1200, CPU 1214C/DC/DC/DC;
- платка с ключета, свързани към цифровите входове, имитиращи състоянието на реални технологични контакти;
- работна станция (персонален компютър);
- интерфейсен кабел за комуникация между PLC и работната станция.

III. Теоретична обосновка

1. Ладер диаграми

Ладер диаграмите са графичен език за програмиране на PLC, базиран на електрическите релейно-контактни схеми.

“Ладер програмата” се състои от определена последователност от логически “контактни” инструкции, чрез които се идентифицира състоянието на всеки един от елементите (контактите) на електромеханичната система, използвани за управлението на машината (процеса). Действителното състояние на контактите от електромеханичната система се заменя с логическото.

В релейно-контактните системи, управлението на всеки изпълнителен механизъм се извършва посредством отделна електрическа верига, завършваща с “бобина”. Контактите на всяко от устройствата участващи в управлението на бобината се свързват в съответствие с логическата функция на управлението. Когато състоянията на отделните контакти позволяват протичането на ток през бобината, изпълнителният механизъм се задейства.

Началото на всяко “стъпало”- логическо уравнение в Ладер диаграмата, започва с условна “линия на захранването”. Прието е състоянията на отделните “контакти” в логическото уравнение да се нарича “тестова зона”, а участващите инструкции “входни инструкции”. Последният елемент на всяко стъпало е условната “бобина”(изходна инструкция), която се активира в резултат на текущото изчисление на логическата комбинация от състоянието на входовете.

2. Програмируем логически контролер SIMATIC S7 1200, CPU 1214C/DC/DC/DC

Програмируемият логически контролер SIMATIC S7 1200 в конструктивно отношение е от тип “компактно устройство”, а различните му модификации се различават по: обема на паметта, предназначена за потребителската програма, типа на захранващото напрежение, типа на цифровите изходи, броя на разширителните модули

и др. CPU разполага с интегриран етернет интерфейс (PROFINET) за програмиране и връзка с други PLC и модули.

Програмируемият логически контролер SIMATIC S7 1200, CPU 1214C/DC/DC/DC има 14 цифрови входа, 10 цифрови изхода и два АЦП. Допълнително е добавен модул ЦАП.

Цифровите входове са разделени на два байта и са означени съответно с **DI0.0** до **DI0.7**, и **DI1.0** до **DI1.5**. На всеки вход съответства светодиода, който свети, когато на съответния вход се подава логическа 1 (24V). Към цифровите входове са свързани 14 ключета, с които се симулира затваряне и отваряне на контакти (нормално отворени или нормално затворени).

Цифровите изходи са разделени на два байта и са означени съответно с **DO0.0** до **DO0.7**, и **DO1.0**, **DO1.1**. На всеки изход съответства светодиода, който свети, когато на съответния изход се получава логическа 1.

Обменът на информация между различните задачи и структурни единици на потребителската програма се извършва посредством даннови области, поддържани от операционната система. В лабораторното упражнение ще бъдат разгледани следните даннови области:

- *образ на входния процес* -> В тази област операционната система записва състоянието на входните точки. Идентифицира се с "I".
- *образ на изходния процес* -> От тази област операционната система копира състоянията на изходните битове в изходните точки. Идентифицира се с "Q".
- *вътрешни релета* -> Тази област е предназначена за запазване състоянията на "оперативни релета", имащи отношение към управлението на обекта, но които нямат отношение към конкретен изход. Идентифицира се с "M".

Програмируемият логически контролер е с байтова организация на оперативната памет. При адресиране на битови операнди се посочва номерът на байта от съответната даннова област и номерът на бита от съответния байт.

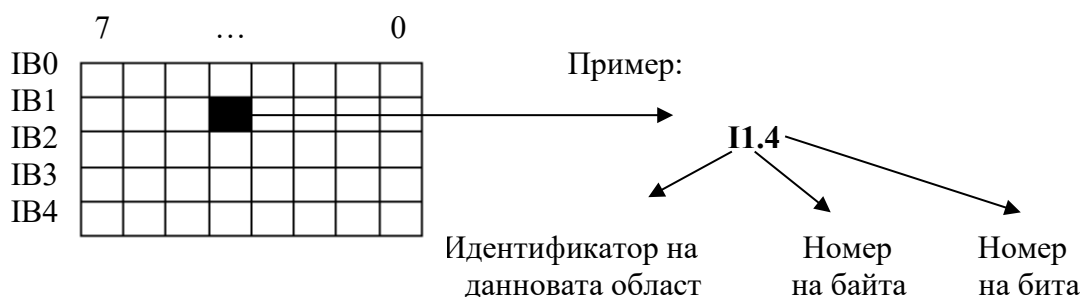

При адресиране на байтови операнди се посочва идентификаторът на областта, размерността на операнда – Byte (B) и неговият номер. Например IV3. Адресирането на операнди с по-голяма размерност (W – дума или D- двойна дума) обхваща област от няколко байта. Кой байтове са включени в адресирания операнд, зависи от посочения стартов адрес. Например в IW3 са включени 3 и 4 байт от адресируемата I даннова област.

3. Средата за програмиране на PLC SIMATIC S7 1200

Програмирането на контролера SIMATIC S7 1200 се извършва с помощта на специализирана програма TIA PORTAL V13, работеща под WINDOWS.

IV. Задачи за изпълнение

1. Да се реализира проект за програмиране на контролера SIMATIC S7 1200.
За тази цел да се извърши следното:
 - стартира се програмата TIA PORTAL V13;
 - от менюто се избира "create new project" със съответното име;
 - избира се "Configure a device";
 - избира се "Add new device";

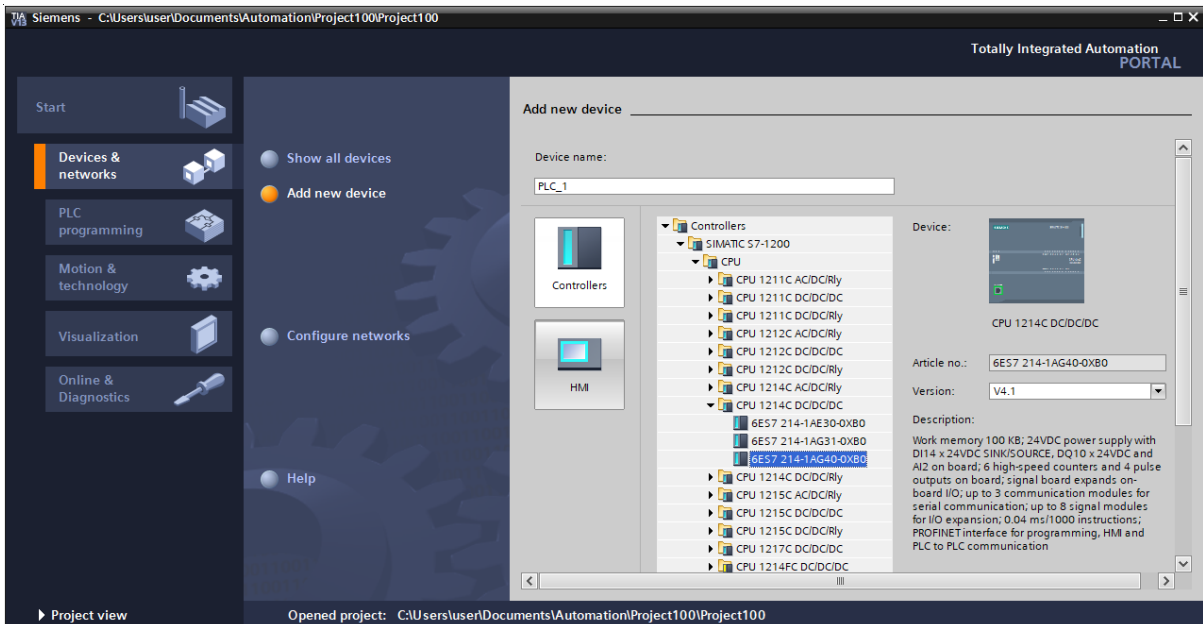

- задава се име на контролера – например PLC_1;
- избира се тип на контролера - CPU 1214C/DC/DC/DC 6ES7 214-1AG40-0XB0;
- на екрана се визуализира проекта с избрания контролер;

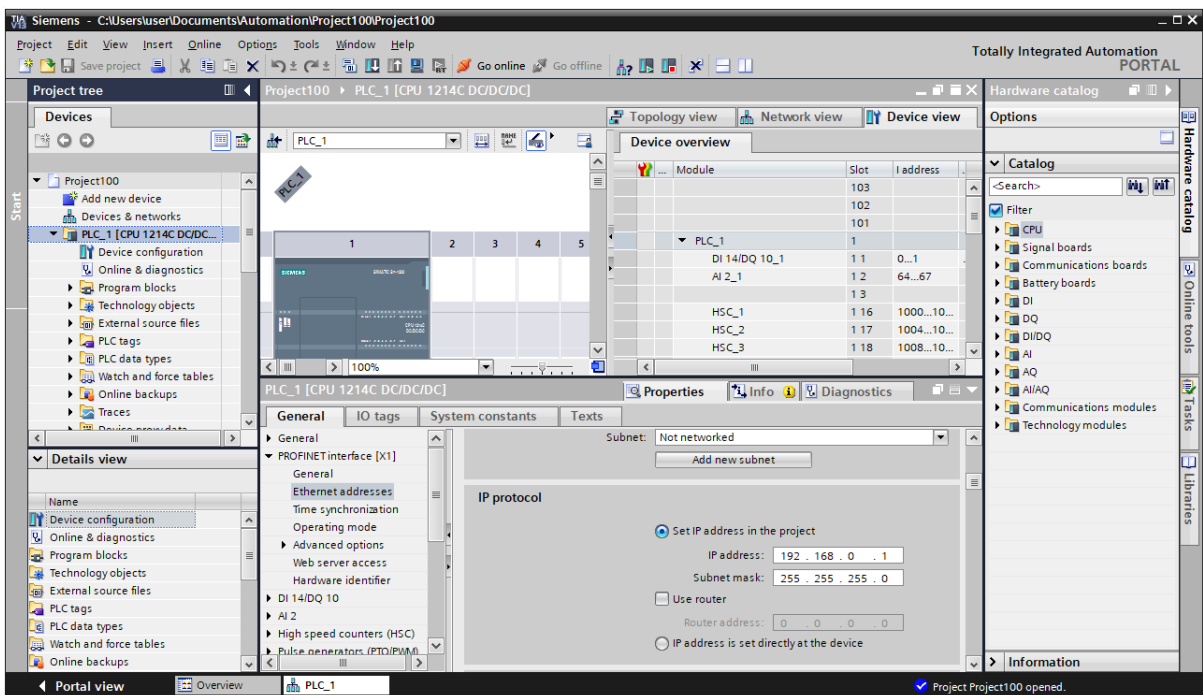

- от менюто "Ethernet addresses" да се зададе IP адрес 10.33.0.14 от вътрешната мрежа на лабораторията и адреса на рутера 10.33.0.1;

- така създадения проект се зарежда в контролера – с мишката се маркира полето PLC 1(CPU 1214C) от дървото на проекта и проектът се зарежда с помощта на бутон  (Download to device) от лентата с инструменти;
- стартира се търсенето на съответни устройства със ”Start search”;
- конфигурацията на проекта се компилира и преди да се зареди се избира опцията ”Stop all” от следния прозорец и се зарежда конфигурацията в контролера.

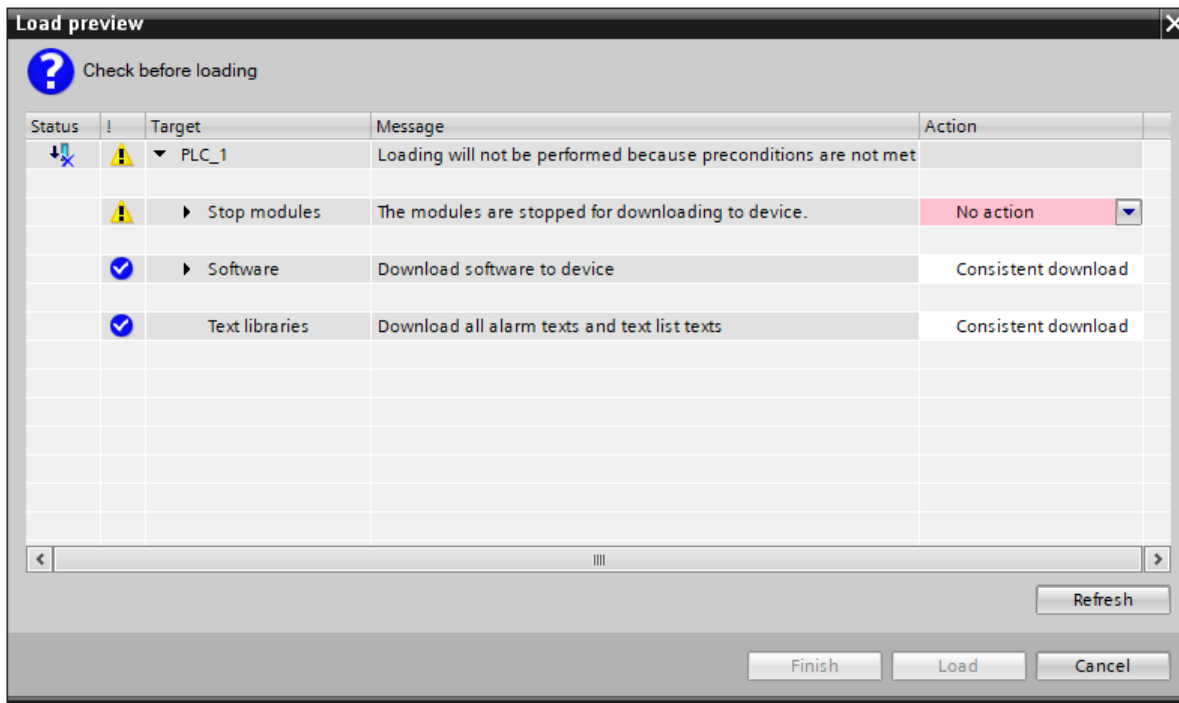



2. Да се разучи и експериментира работата на контактните инструкции.



Контактните инструкции описват състоянието на отделни ”контакти”- битове от съответната потребителска област и се кодират директно в ”Ладер диаграмата”. В качеството на отделен ”контакт” от системата за управление могат да се използват всички битове от адресируемите даннови области на PLC.

- Нормално отворен контакт -> затваря (включва) се, когато стойността на адресирания бит е 1 (табл.1).
- Нормално затворен контакт -> затворен е когато стойността на адресирания бит е 0.

Табл.1

Наименование на контактната инструкция	Ладер символ
Нормално отворен контакт	
Нормално затворен контакт	

2.1. Да се експериментира работата на нормално отворения контакт

За тази цел от дървото на проекта, намиращо се в лявата част на екрана, се отваря папката с название Program blocks и се стартира  Main [OB1]. От полето Basic instruction, намиращо се в дясната част на екрана, се отваря папката Bit logic operations. Маркира се символът на нормално отворения контакт . С помощта на мишката символът се придвижва в полето  за въвеждане на Ладер уравненията.

Както се забелязва в началото на това поле има плътна вертикална линия, която всъщност представлява линията на захранването (началото на всяко стъпало в Ладер диаграмата). Зоната в дясно от линията на захранването се нарича “тестова зона”, а участващите инструкции “входни инструкции”. Последният елемент на всяко Ладер уравнение е условната “бобина”. Ладер символът на бобината  също се намира в папката Bit logic operations. Маркира се символът на бобината и с помощта на мишката се придвижва вдясно от символа на нормално отворения контакт.

Ладер уравнението, което е въведено до тук, трябва да има следния вид

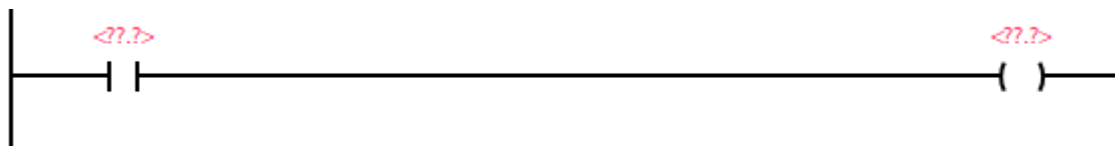

Следва да зададем битовете от паметта, в които се записва състоянието на входните и изходните точки. За целта е необходимо да се кликне с мишката в полето '???' , намиращо се над самите Ладер символи и да се въведат адресите на входната и изходната точка (начинът на задаване е описан в Теоретичната обосновка т.ІІІ.2). На фиг. 1а е даден конкретен пример за задаване на адресируемите даннови области. За улеснение при програмирането, означението на входните и изходни точки може да се задава, като се кликне с десен бутон на мишката върху полето “Tag_...” , избира се “Rename tag “ и се дефинира определено име на дадена точка.

На фиг.1б “ Tag_1 ” е заменен с “ S1 ” и “ Tag_2 ” е заменен с “ output 0.0 ” .

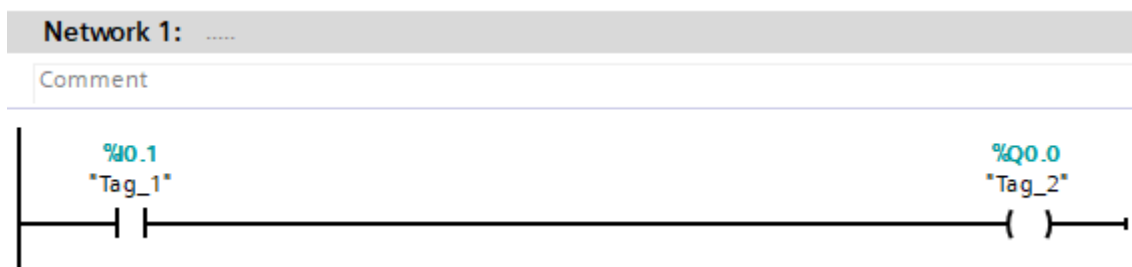

Фиг. 1а

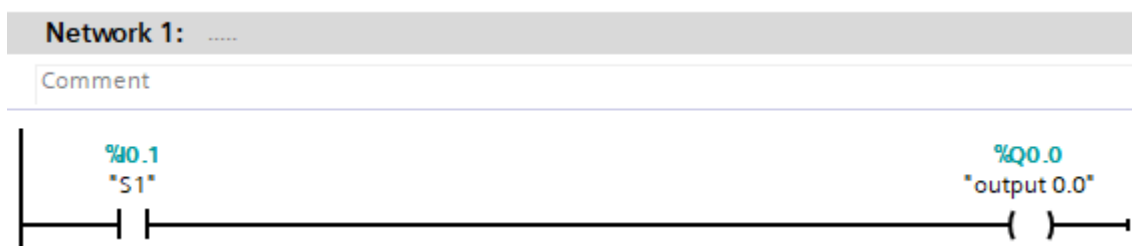

Фиг. 1б

С десния бутон на мишката може да се изтриват инструкции, да се вмъкват или изтриват редове и колони в даден Network.

Следва да се зареди така написаната програма в паметта на PLC. Това става с помощта на бутон  от лентата с инструменти. Забележете, че по време на запис на потребителската програма в паметта на PLC в долната част на екрана, компилаторът извежда съобщение за протичане на процеса на компилация и зареждане на програмата.

Проверката за работата на програмата се осъществява чрез превключване на ключето S1 от платката с ключетата. Информация за състоянието на входовете и изходите на PLC можем да получим директно от светодиодите на лицевата му страна.

Като се използва бутона  от лентите с инструменти, да се наблюдава работата на програмата в реално време.

2.2. Да се експериментира работата на нормално затворения контакт.

Следвайте описанието на работа дадено в т.2.1. Ладер уравнението, което трябва да напишете има следния вид:



Заредете новата потребителска програма в PLC и наблюдавайте разликите спрямо нормално отворения ключ в реално време.

3. Запознаване с операцията логическо “И”

Графичното изображение на операцията логическо “И” със средствата на релейно-контактните схеми представлява съвкупност от последователно свързани контакти. Бобината ще бъде активна (през нея ще протича ток), ако контактите са активни. Примерно ладер уравнение с операцията логическо “И” е следното:

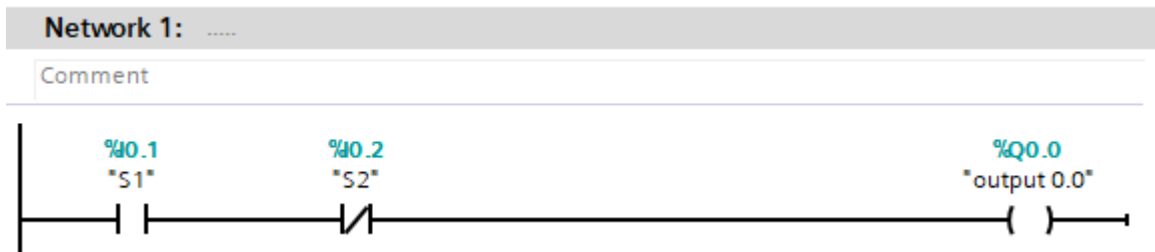



Следвайте описанието дадено в т.2.1, постройте ладер уравнението с операцията лог. “И”, заредете програмата и експериментирайте нейната работа.

4. Запознаване с операцията логическо “ИЛИ”

Графичното изображение на операцията логическо “ИЛИ” със средствата на релейно-контактните схеми представлява съвкупност от паралелно свързани контакти. Бобината ще бъде активна (през нея ще протича ток), ако поне един (или двата) от контактите е активен. Примерно ладер уравнение с операцията логическо “ИЛИ” е следното:



Използвайте бутоните  и  от лентата с инструменти за да прекарате вертикалните връзки между контактите.

Следвайте описанието дадено в т.2.1, постройте ладер уравнението с операцията лог. “ИЛИ”, заредете програмата и експериментирайте нейната работа.

5. Запознаване с изходни инструкции за нулиране и установяване на даден изход.

5.1. Установяване на даден изход.

Заредете следната програма и обяснете нейната работа.



5.2. Нулиране на даден изход.

Заредете следната програма и обяснете нейната работа.

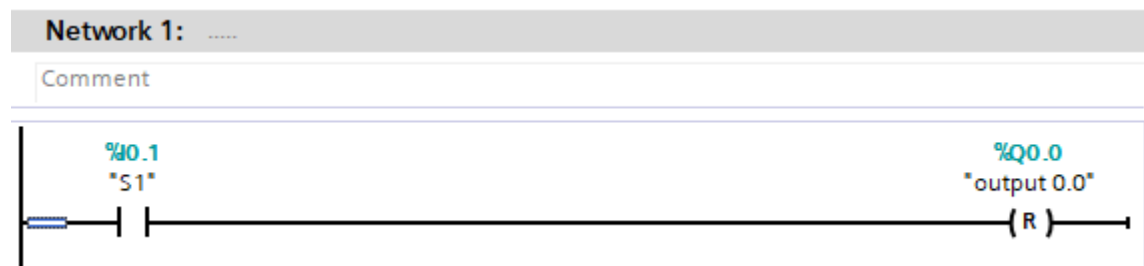

6. Заредете следната програма и обяснете нейната работа:

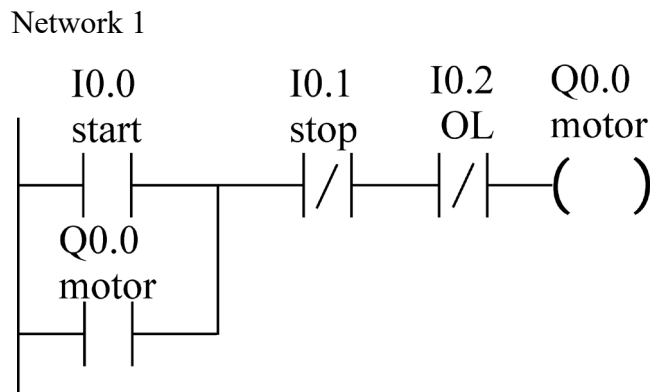

С помощта на бутоните, свързани към входовете на контролера се проверява работоспособността на схемата.

7. От менюто Device configuration/Properties/System and clock memory да се активират system memory byte и clock memory byte.

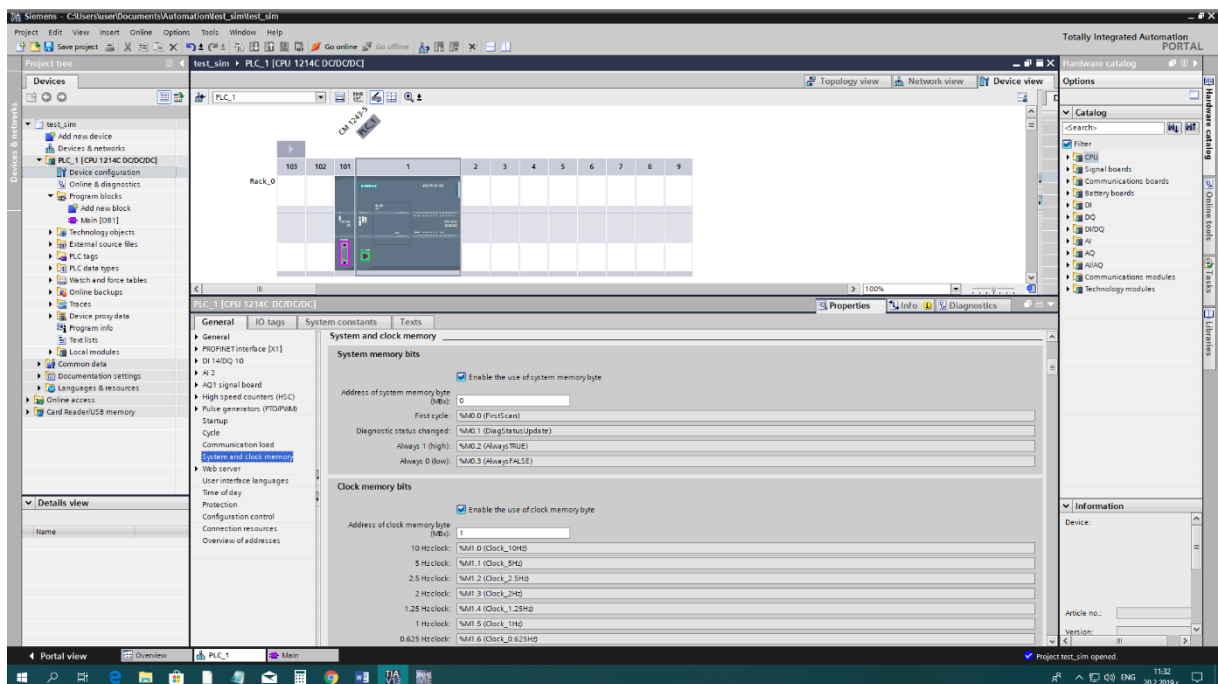

8. Като се знае, че системен бит M1.5 реализира импулсна поредица с период 1 sec., то:

8.1. В Network 1 да се напише програма за включване/изключване на изход Q0.4 на всяка секунда при натиснат бутон I0.2.

8.2. В Network 2 да се напише аналогична програма за изход Q1.0 при ненатиснат бутон I0.3.

8.3. В Network 3 да се напише програма за логическото уравнение:
 $Q0.0 = Q0.4 \& Q1.0$.

8.4. Компилираната програма да се зареди в контролера и да се провери работоспособността ѝ с помощта на бутоните.