

Автоматизация на електронното производство

Лекция 02

**Тема: ГЪВКАВО АВТОМАТИЗИРАНО
ПРОИЗВОДСТВО /ГАП/**



Европейски съюз

ПРОЕКТ BG051PO001--4.3.04-0042

*„Организационна и технологична инфраструктура за учене през
целия живот и развитие на компетенции”*

Проектът се осъществява с финансовата подкрепа на
Оперативна програма „Развитие на човешките ресурси”,
съфинансирана от Европейския социален фонд на Европейския съюз
Инвестира във вашето бъдеще!



Европейски социален фонд

Гъвкаво автоматизирано производство /ГАП/.

- Какво е ГАП, ГАПС?
- Каква е целта? Защо се внедряват ГАПС?
- Какво е *гъвкавост* ?
- Необходими условия за реализирането на гъвкавостта
- Предимства на ГАП
- Основни свойства на ГАП
- Принципи за изграждане на ГАПС



Европейски съюз

ПРОЕКТ BG051PO001--4.3.04-0042

„Организационна и технологична инфраструктура за учене през целия живот и развитие на компетенции”

Проектът се осъществява с финансовата подкрепа на
Оперативна програма „Развитие на човешките ресурси”,
съфинансирана от Европейския социален фонд на Европейския съюз
Инвестира във вашето бъдеще!



Европейски социален фонд

Основни производствени модули /технологични единици/

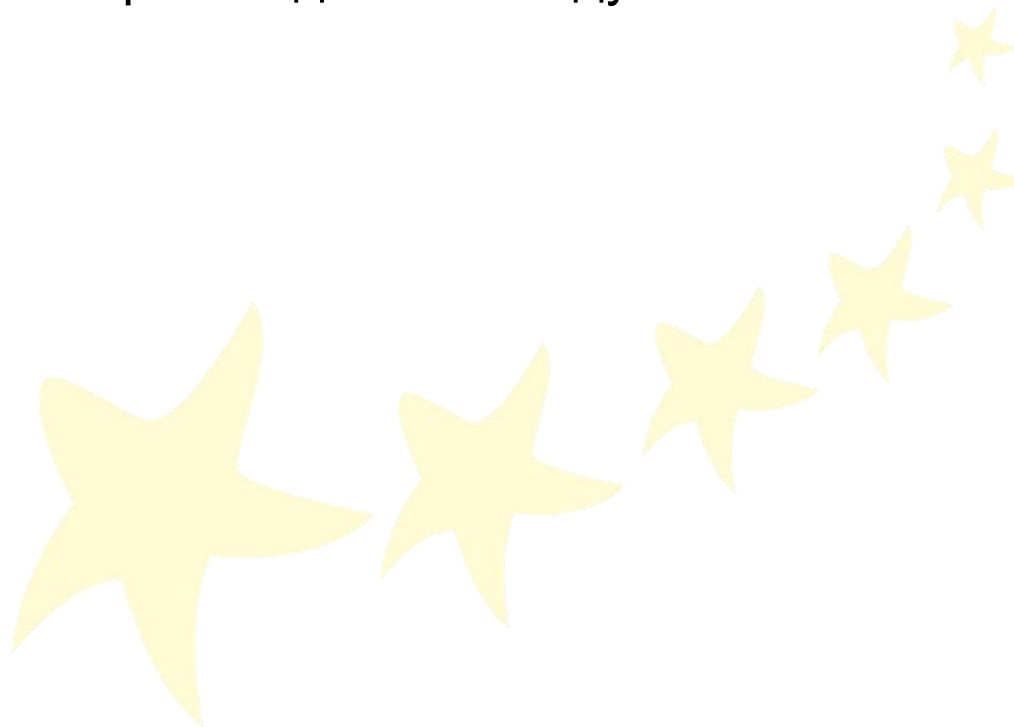

Европейски съюз

ПРОЕКТ BG051PO001--4.3.04-0042

„Организационна и технологична инфраструктура за учене през целия живот и развитие на компетенции”

Проектът се осъществява с финансовата подкрепа на
Оперативна програма „Развитие на човешките ресурси”,
съфинансирана от Европейския социален фонд на Европейския съюз
Инвестира във вашето бъдеще!



Европейски социален фонд

Основни производствени модули /технологични единици/

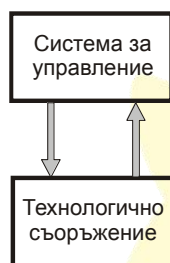

Европейски съюз

ПРОЕКТ BG051PO001--4.3.04-0042

„Организационна и технологична инфраструктура за учене през целия живот и развитие на компетенции”

Проектът се осъществява с финансовата подкрепа на
Оперативна програма „Развитие на човешките ресурси”,
съфинансирана от Европейския социален фонд на Европейския съюз
Инвестира във вашето бъдеще!



Европейски социален фонд

Основни производствени модули /технологични единици/

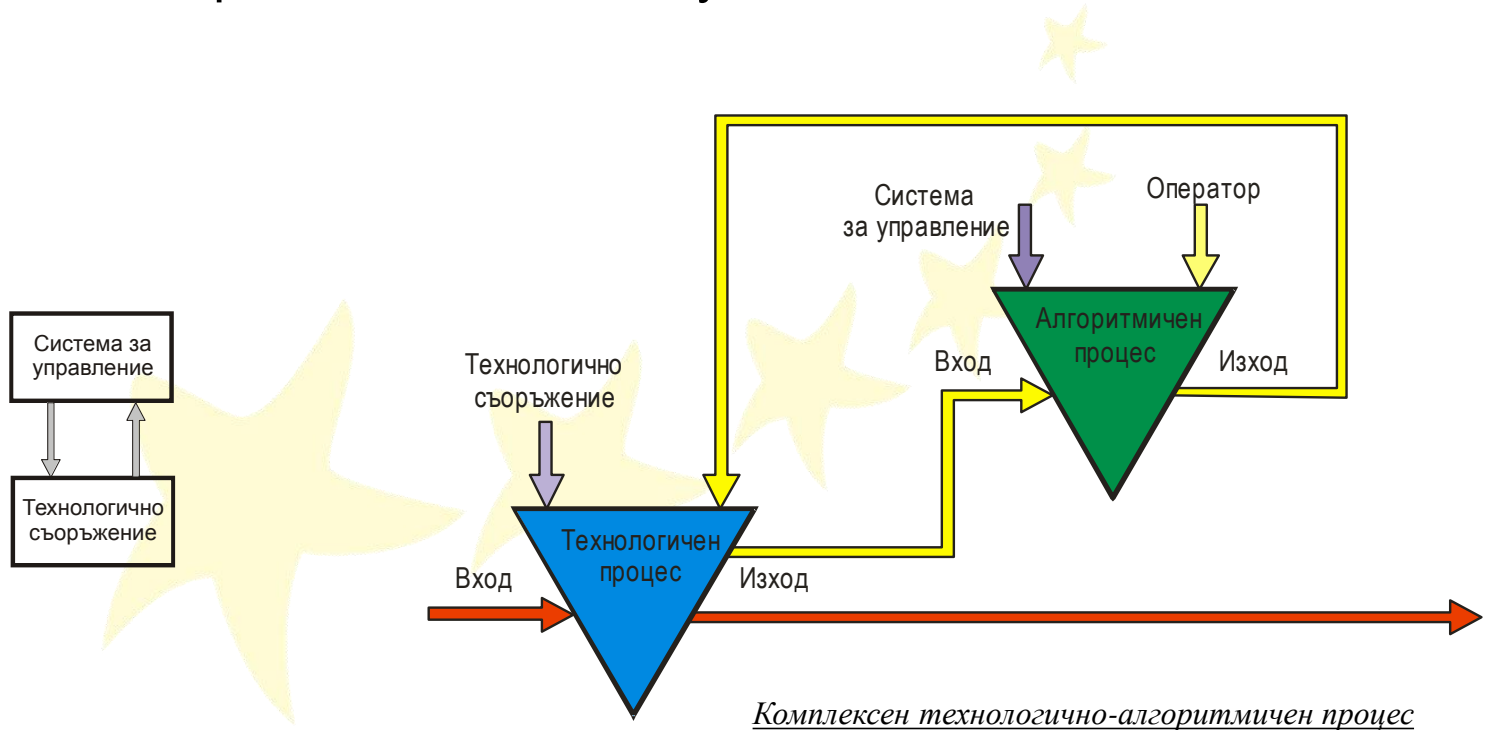

Европейски съюз

ПРОЕКТ BG051PO001--4.3.04-0042

„Организационна и технологична инфраструктура за учене през целия живот и развитие на компетенции”

Проектът се осъществява с финансовата подкрепа на
Оперативна програма „Развитие на човешките ресурси”,
съфинансирана от Европейския социален фонд на Европейския съюз
Инвестира във вашето бъдеще!



Европейски социален фонд

Основни производствени модули /технологични единици/

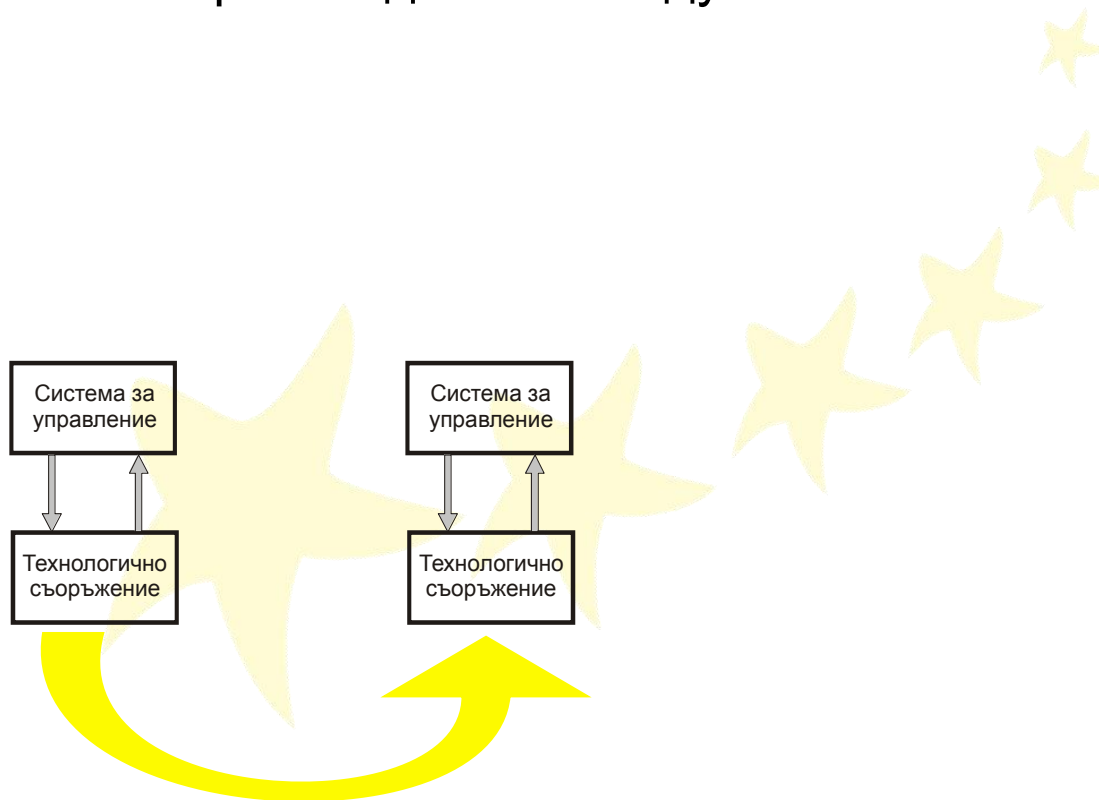

Европейски съюз

ПРОЕКТ BG051PO001--4.3.04-0042

**„Организационна и технологична инфраструктура за учене през
целия живот и развитие на компетенции”**

Проектът се осъществява с финансовата подкрепа на
Оперативна програма „Развитие на човешките ресурси”,
съфинансирана от Европейския социален фонд на Европейския съюз
Инвестира във вашето бъдеще!



Европейски социален фонд

Основни производствени модули /технологични единици/

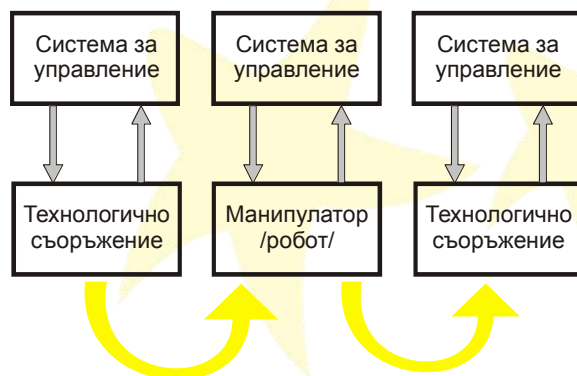

Европейски съюз

ПРОЕКТ BG051PO001--4.3.04-0042

„Организационна и технологична инфраструктура за учене през целия живот и развитие на компетенции”

Проектът се осъществява с финансовата подкрепа на
Оперативна програма „Развитие на човешките ресурси”,
съфинансирана от Европейския социален фонд на Европейския съюз
Инвестира във вашето бъдеще!



Европейски социален фонд

Промислени роботи и манипулатори

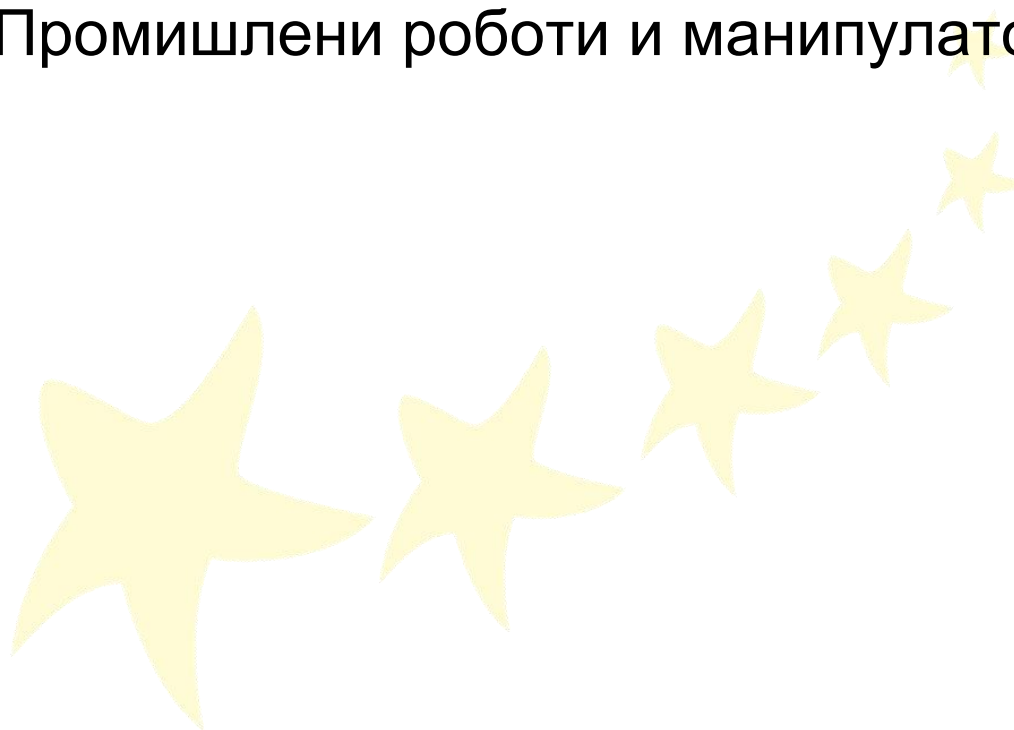

Европейски съюз

ПРОЕКТ BG051PO001--4.3.04-0042

**„Организационна и технологична инфраструктура за учене през
целия живот и развитие на компетенции”**

Проектът се осъществява с финансовата подкрепа на
Оперативна програма „Развитие на човешките ресурси”,
съфинансирана от Европейския социален фонд на Европейския съюз
Инвестира във вашето бъдеще!



Европейски социален фонд

Промислени работи и манипулатори

| Основни характеристики | Стойности |
|---------------------------------------------------|--------------------------|
| Управлявани оси | 3-7 |
| Скорост [m/s] | ≤ 20 (средно 1 – 5) |
| Ускорение [g] | ≤ 10 (средно 3 – 4) |
| Точност на позициониране [mm] | 0.005 – 2 |
| Разрешаваща способност[mm] | 0.001 – 0.5 |
| Товароносимост [kg] | 1 – 1000 |
| Средна продължителност на жизнения цикъл [години] | 12 |



Европейски съюз

ПРОЕКТ BG051PO001--4.3.04-0042

„Организационна и технологична инфраструктура за учене през целия живот и развитие на компетенции”

Проектът се осъществява с финансовата подкрепа на
Оперативна програма „Развитие на човешките ресурси”,
съфинансирана от Европейския социален фонд на Европейския съюз
Инвестира във вашето бъдеще!



Европейски социален фонд

Класификация на манипулатори и работи

| Подвижност | Задвижване | Управление | Кинематична схема | Приложение |
|-------------|-------------|----------------------|-------------------|-------------------|
| стационарни | пневматично | без ОВ | декартов | промишленост |
| мобилни | хидравлично | адаптивни | цилиндричен | здравеопазване |
| | електро | с изкуствен интелект | сферичен | гражданска защита |
| | | | SCARA | изследвания |
| | | | съчленен | военно дело |
| паралелен | | | | |



Европейски съюз

ПРОЕКТ BG051PO001--4.3.04-0042

„Организационна и технологична инфраструктура за учене през целия живот и развитие на компетенции”

Проектът се осъществява с финансовата подкрепа на Оперативна програма „Развитие на човешките ресурси”, съфинансирана от Европейския социален фонд на Европейския съюз
Инвестира във вашето бъдеще!



Европейски социален фонд

Видове промишлени работи – манипулатори

Според кинематичната схема на работа:

- Декартов робот, портален робот
- Цилиндричен робот
- Сферичен, централен робот
- SCARA робот
- Съчленен робот
- Паралелен робот



Европейски съюз

ПРОЕКТ BG051PO001--4.3.04-0042

„Организационна и технологична инфраструктура за учене през целия живот и развитие на компетенции”

Проектът се осъществява с финансовата подкрепа на
Оперативна програма „Развитие на човешките ресурси”,
съфинансирана от Европейския социален фонд на Европейския съюз
Инвестира във вашето бъдеще!



Европейски социален фонд

Структура на ГАП

Кинематични схеми на работи (манипулатори)

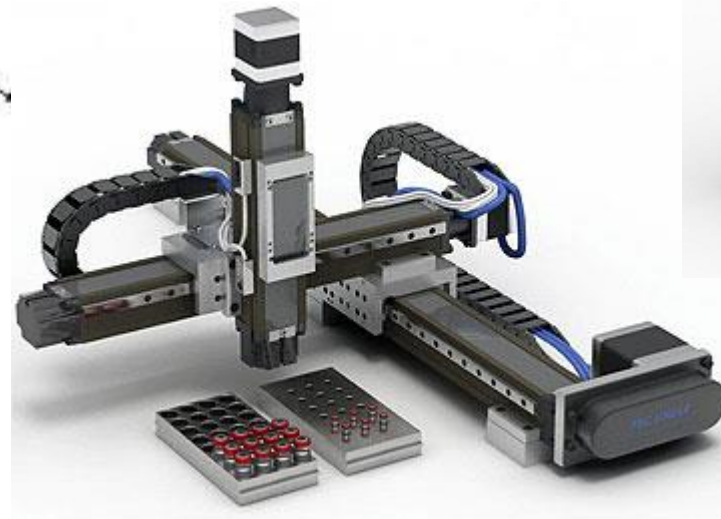
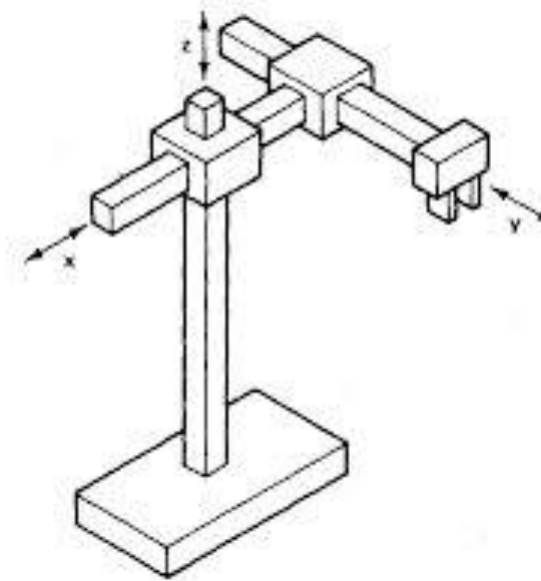

Декартов робот / Портален робот
Cartesian robot / Gantry robot



Европейски съюз

ПРОЕКТ BG051PO001--4.3.04-0042

„Организационна и технологична инфраструктура за учене през целия живот и развитие на компетенции”

Проектът се осъществява с финансовата подкрепа на Оперативна програма „Развитие на човешките ресурси”, съфинансирана от Европейския социален фонд на Европейския съюз
Инвестира във вашето бъдеще!



Европейски социален фонд

Кинематични схеми на работи

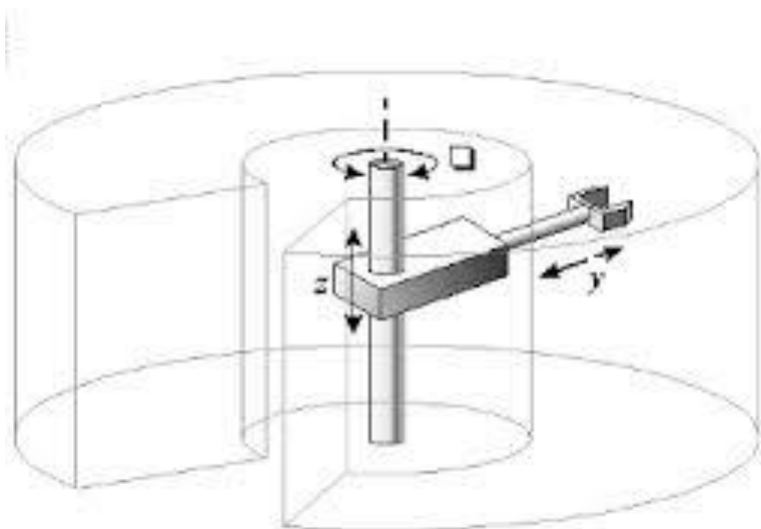

Цилиндричен робот
Cylindrical robot



Европейски съюз

ПРОЕКТ BG051PO001--4.3.04-0042

„Организационна и технологична инфраструктура за учене през целия живот и развитие на компетенции”

Проектът се осъществява с финансовата подкрепа на
Оперативна програма „Развитие на човешките ресурси”,
съфинансирана от Европейския социален фонд на Европейския съюз
Инвестира във вашето бъдеще!



Европейски социален фонд

Кинематични схеми на работи

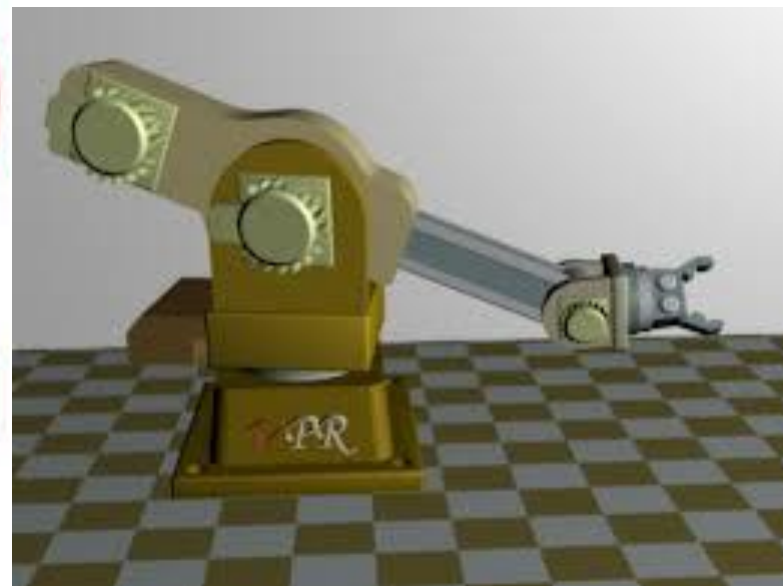
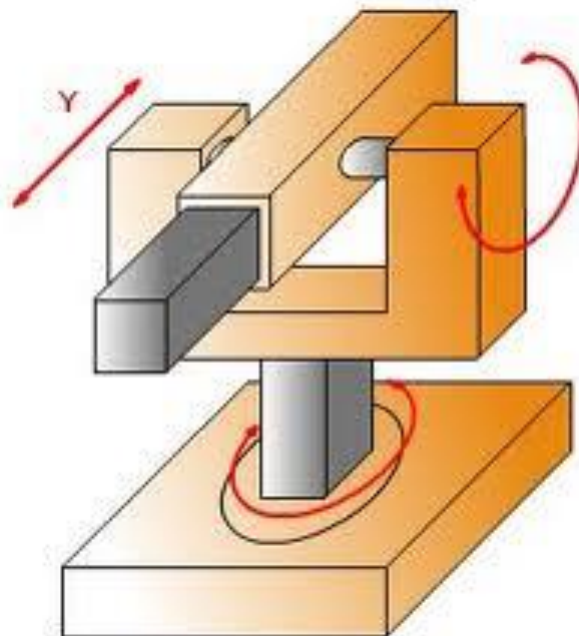
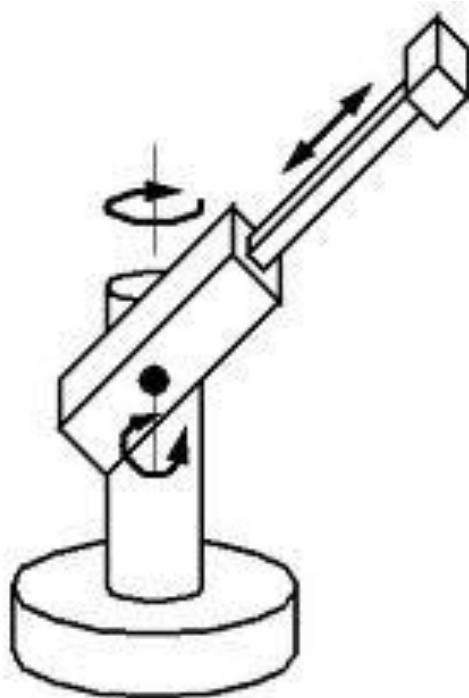

Сферичен / централен робот
Spherical / Polar robot



Европейски съюз

ПРОЕКТ BG051PO001--4.3.04-0042

„Организационна и технологична инфраструктура за учене през целия живот и развитие на компетенции”

Проектът се осъществява с финансовата подкрепа на
Оперативна програма „Развитие на човешките ресурси”,
съфинансирана от Европейския социален фонд на Европейския съюз
Инвестира във вашето бъдеще!



Европейски социален фонд

Кинематични схеми на работи

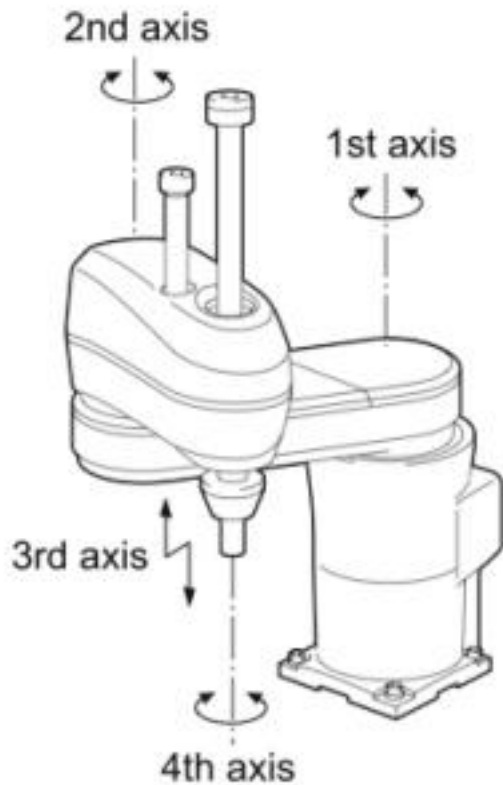

SCARA робот

Selective Compliance Articulated Robot Arm



Европейски съюз

ПРОЕКТ BG051PO001--4.3.04-0042

„Организационна и технологична инфраструктура за учене през целия живот и развитие на компетенции”

Проектът се осъществява с финансовата подкрепа на
Оперативна програма „Развитие на човешките ресурси”,
съфинансирана от Европейския социален фонд на Европейския съюз
Инвестира във вашето бъдеще!



Европейски социален фонд

Структура на ГАП

Кинематични схеми на роботи

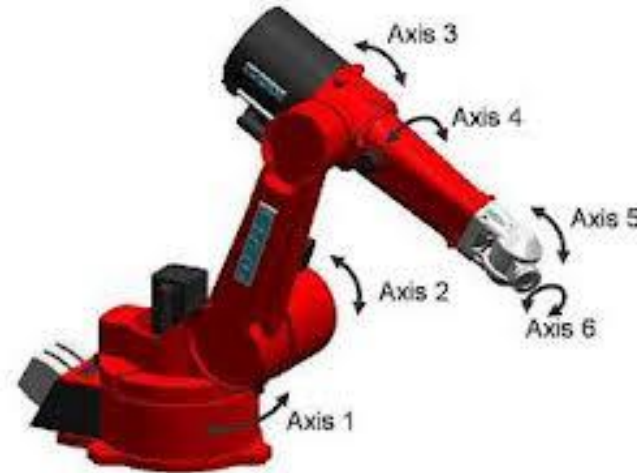
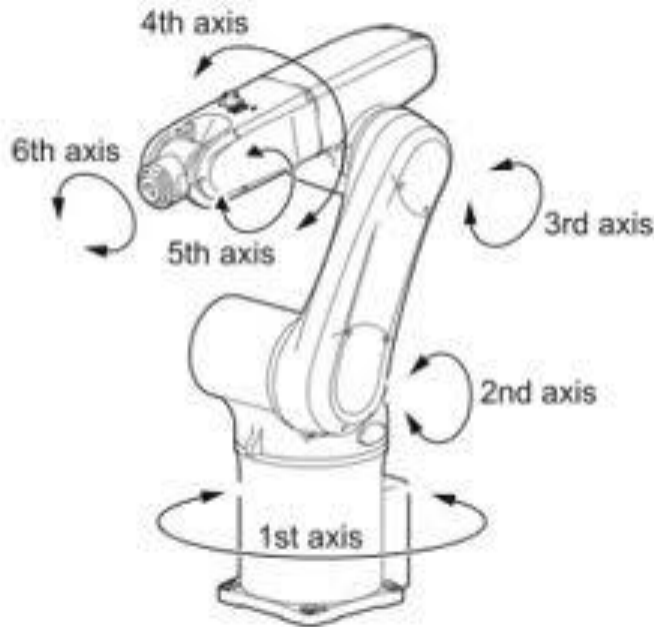

Съчленен робот
Articulated robot



Европейски съюз

ПРОЕКТ BG051PO001--4.3.04-0042

„Организационна и технологична инфраструктура за учене през целия живот и развитие на компетенции”

Проектът се осъществява с финансовата подкрепа на
Оперативна програма „Развитие на човешките ресурси”,
съфинансирана от Европейския социален фонд на Европейския съюз
Инвестира във вашето бъдеще!



Европейски социален фонд

Кинематични схеми на работи

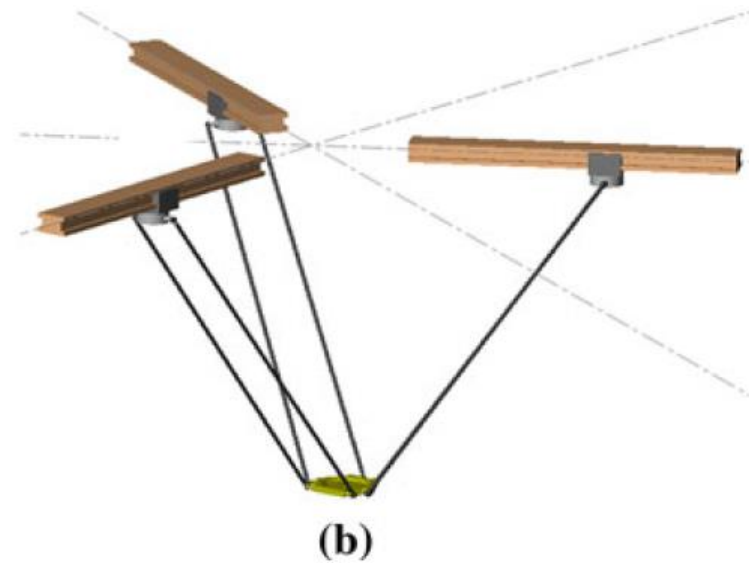
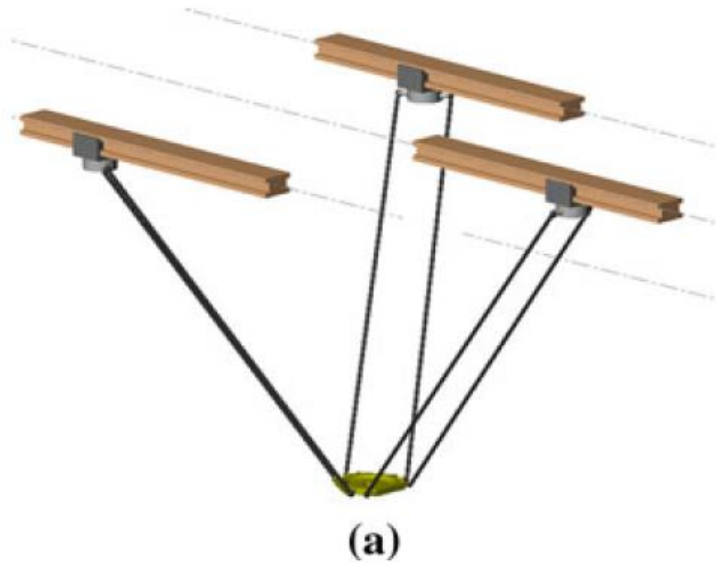

Паралелен робот
Parallel robot

Призматичните двойки са подредени:
а) паралелно,
б) като пресичащи се линии.



Европейски съюз

ПРОЕКТ BG051PO001--4.3.04-0042

„Организационна и технологична инфраструктура за учене през целия живот и развитие на компетенции”

Проектът се осъществява с финансовата подкрепа на
Оперативна програма „Развитие на човешките ресурси”,
съфинансирана от Европейския социален фонд на Европейския съюз
Инвестира във вашето бъдеще!



Европейски социален фонд

Кинематични схеми на работи

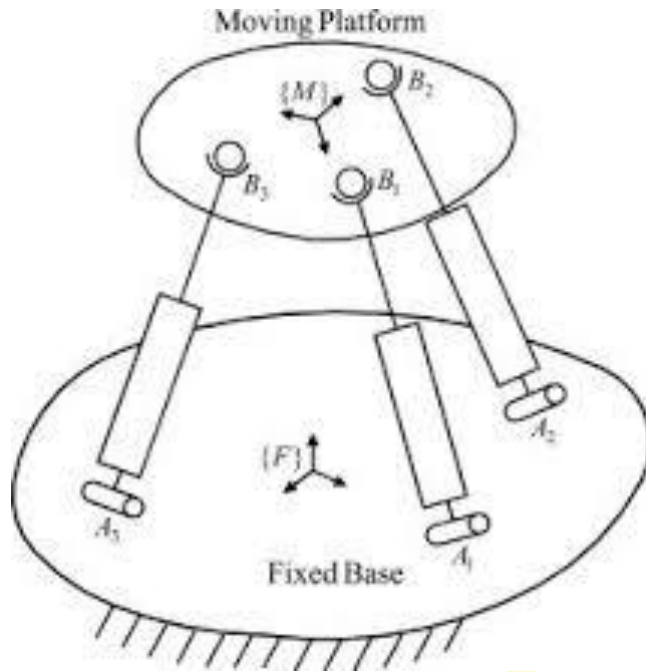

Паралелен робот
Parallel robot



Европейски съюз

ПРОЕКТ BG051PO001--4.3.04-0042

„Организационна и технологична инфраструктура за учене през целия живот и развитие на компетенции”

Проектът се осъществява с финансовата подкрепа на
Оперативна програма „Развитие на човешките ресурси”,
съфинансирана от Европейския социален фонд на Европейския съюз
Инвестира във вашето бъдеще!



Европейски социален фонд

Основни производствени модули /технологични единици/

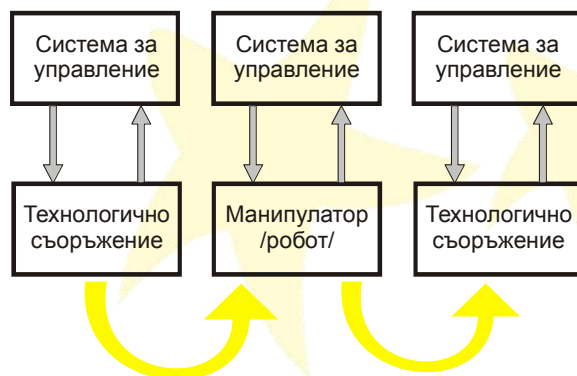

Европейски съюз

ПРОЕКТ BG051PO001--4.3.04-0042

„Организационна и технологична инфраструктура за учене през целия живот и развитие на компетенции”

Проектът се осъществява с финансовата подкрепа на
Оперативна програма „Развитие на човешките ресурси”,
съфинансирана от Европейския социален фонд на Европейския съюз
Инвестира във вашето бъдеще!



Европейски социален фонд

Основни производствени модули /технологични единици/

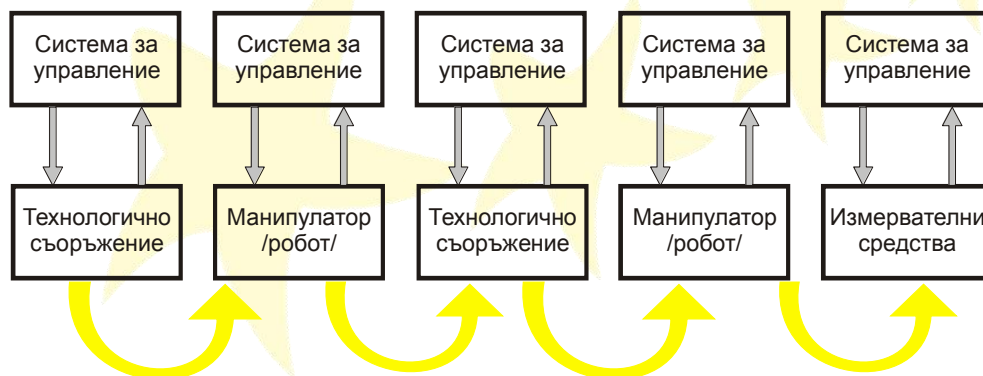

Европейски съюз

ПРОЕКТ BG051PO001--4.3.04-0042

„Организационна и технологична инфраструктура за учене през целия живот и развитие на компетенции”

Проектът се осъществява с финансовата подкрепа на
Оперативна програма „Развитие на човешките ресурси”,
съфинансирана от Европейския социален фонд на Европейския съюз
Инвестира във вашето бъдеще!



Европейски социален фонд

Основни производствени модули /технологични единици/

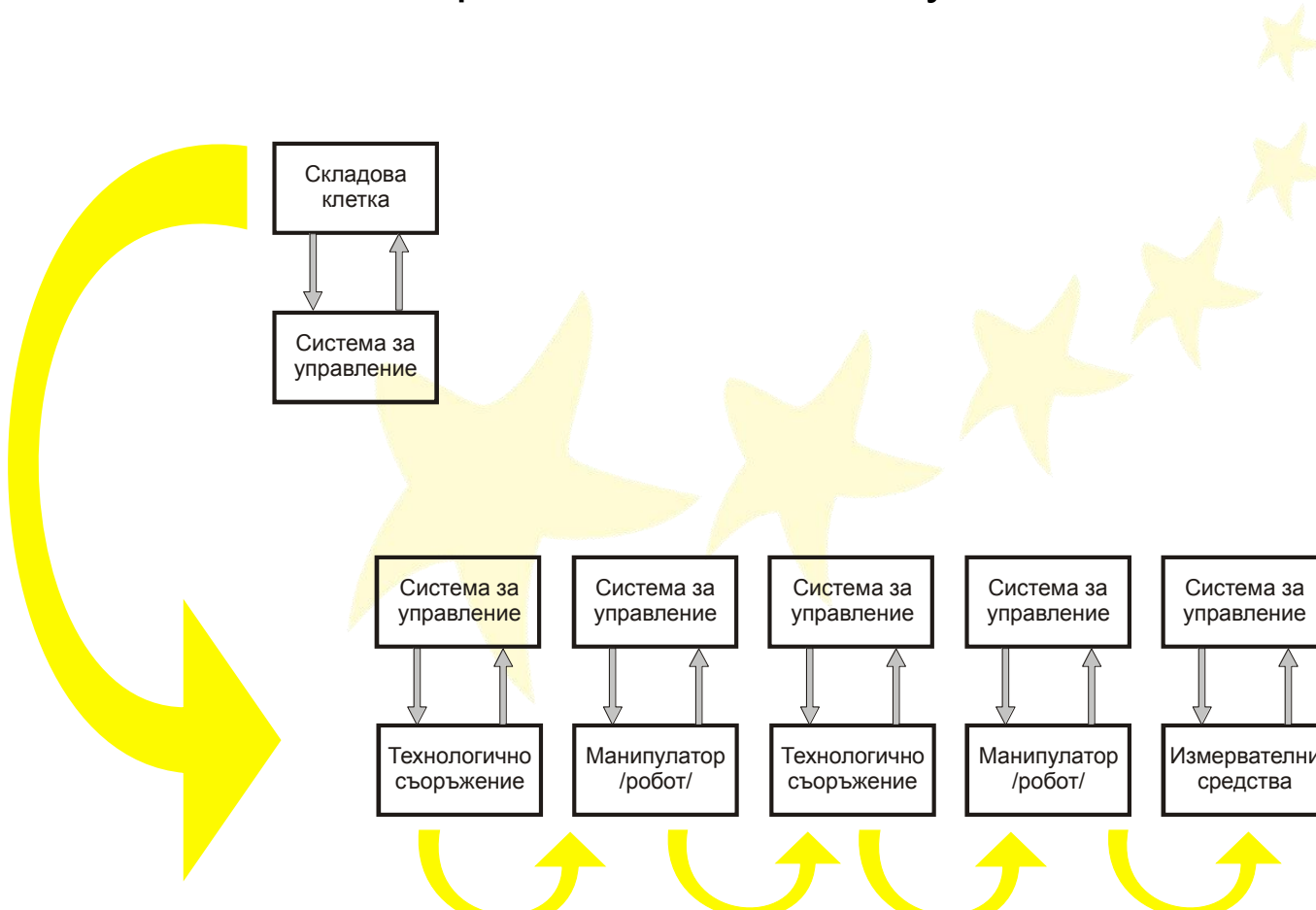

Европейски съюз

ПРОЕКТ BG051PO001--4.3.04-0042

„Организационна и технологична инфраструктура за учене през целия живот и развитие на компетенции”

Проектът се осъществява с финансовата подкрепа на
Оперативна програма „Развитие на човешките ресурси”,
съфинансирана от Европейския социален фонд на Европейския съюз
Инвестира във вашето бъдеще!



Европейски социален фонд

Основни производствени модули /технологични единици/

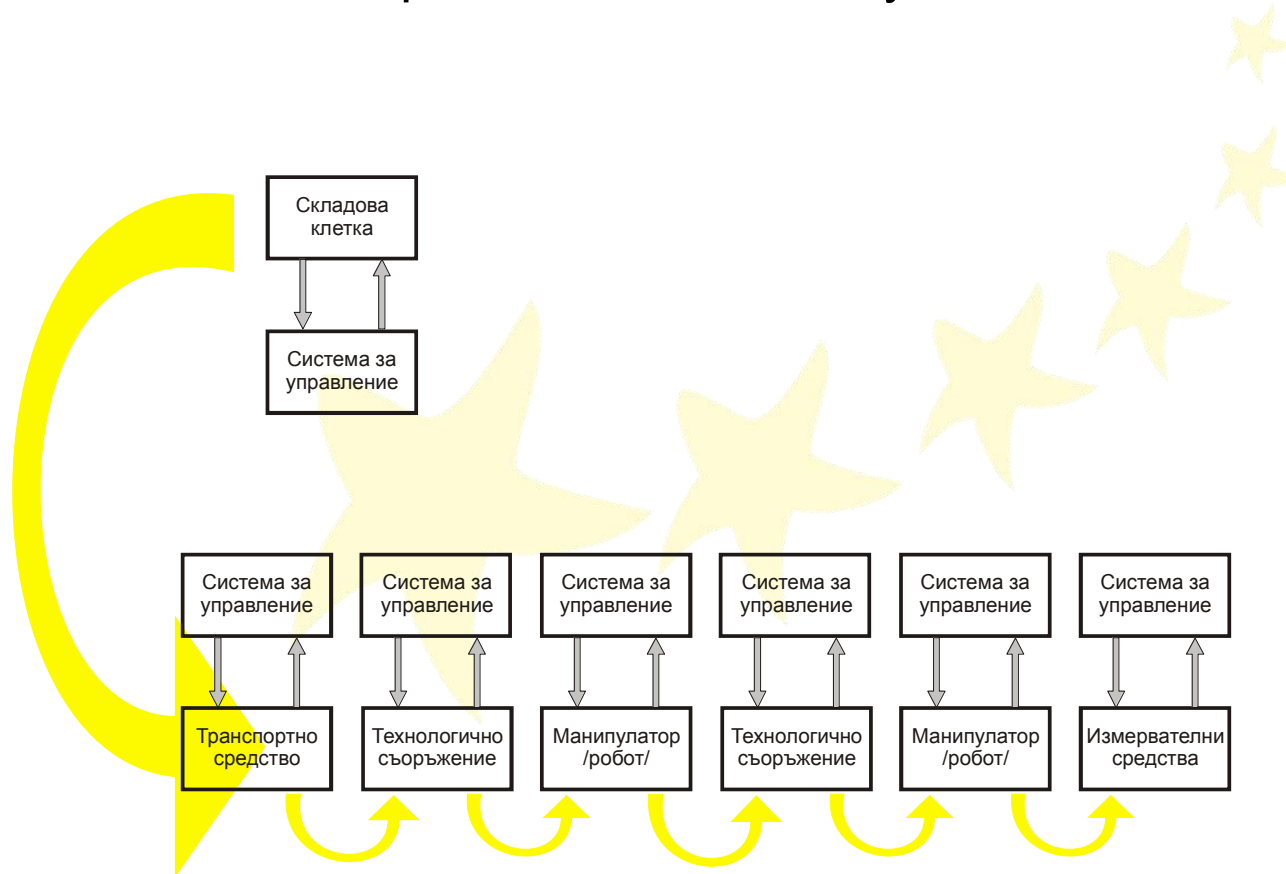

Европейски съюз

ПРОЕКТ BG051PO001--4.3.04-0042

„Организационна и технологична инфраструктура за учене през целия живот и развитие на компетенции”

Проектът се осъществява с финансовата подкрепа на
Оперативна програма „Развитие на човешките ресурси”,
съфинансирана от Европейския социален фонд на Европейския съюз
Инвестира във вашето бъдеще!



Европейски социален фонд

Основни производствени модули /технологични единици/

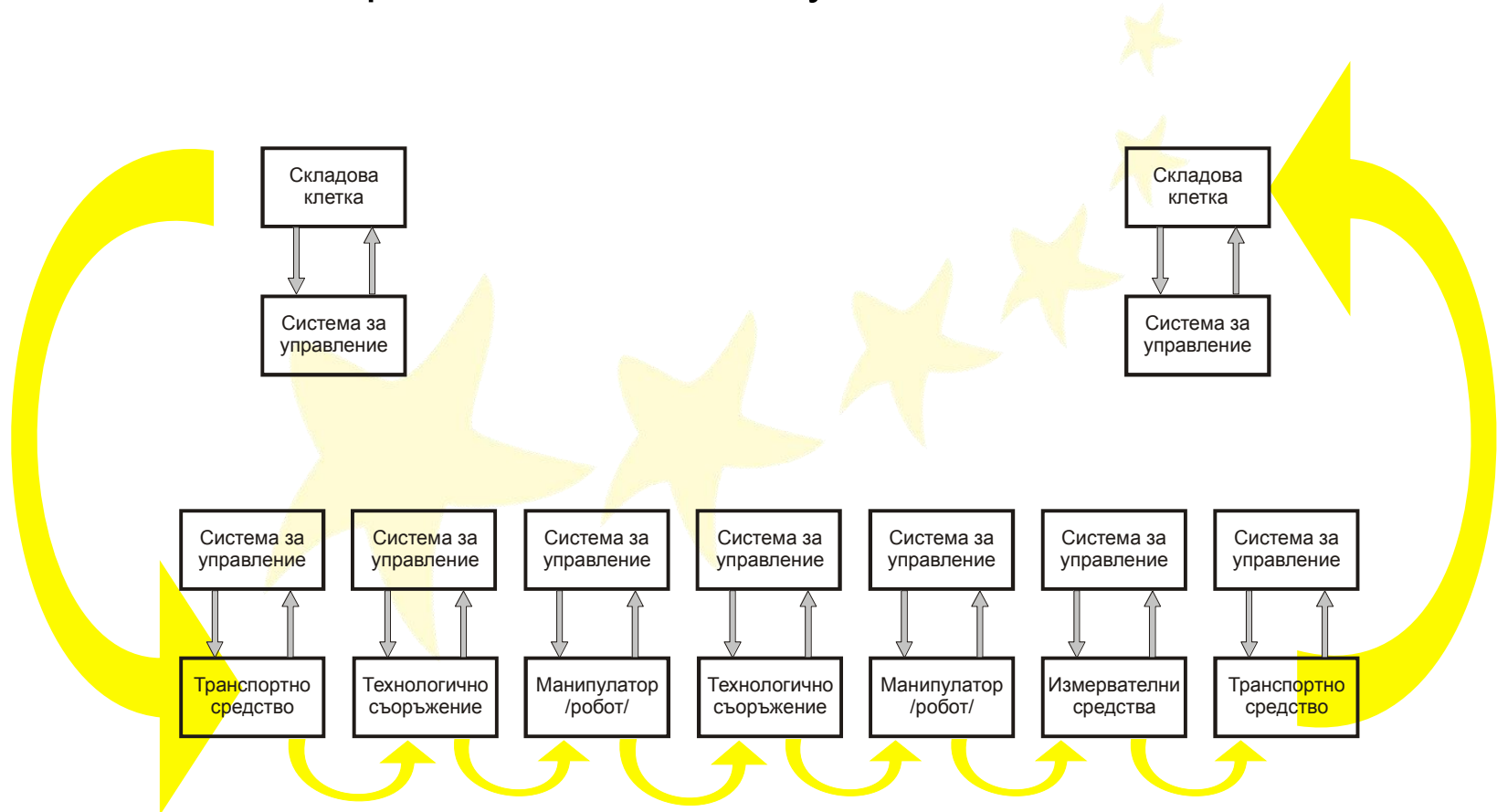

Европейски съюз

ПРОЕКТ BG051PO001--4.3.04-0042

„Организационна и технологична инфраструктура за учене през целия живот и развитие на компетенции”

Проектът се осъществява с финансовата подкрепа на Оперативна програма „Развитие на човешките ресурси”, съфинансирана от Европейския социален фонд на Европейския съюз
Инвестира във вашето бъдеще!



Европейски социален фонд

Основни производствени модули /технологични единици/

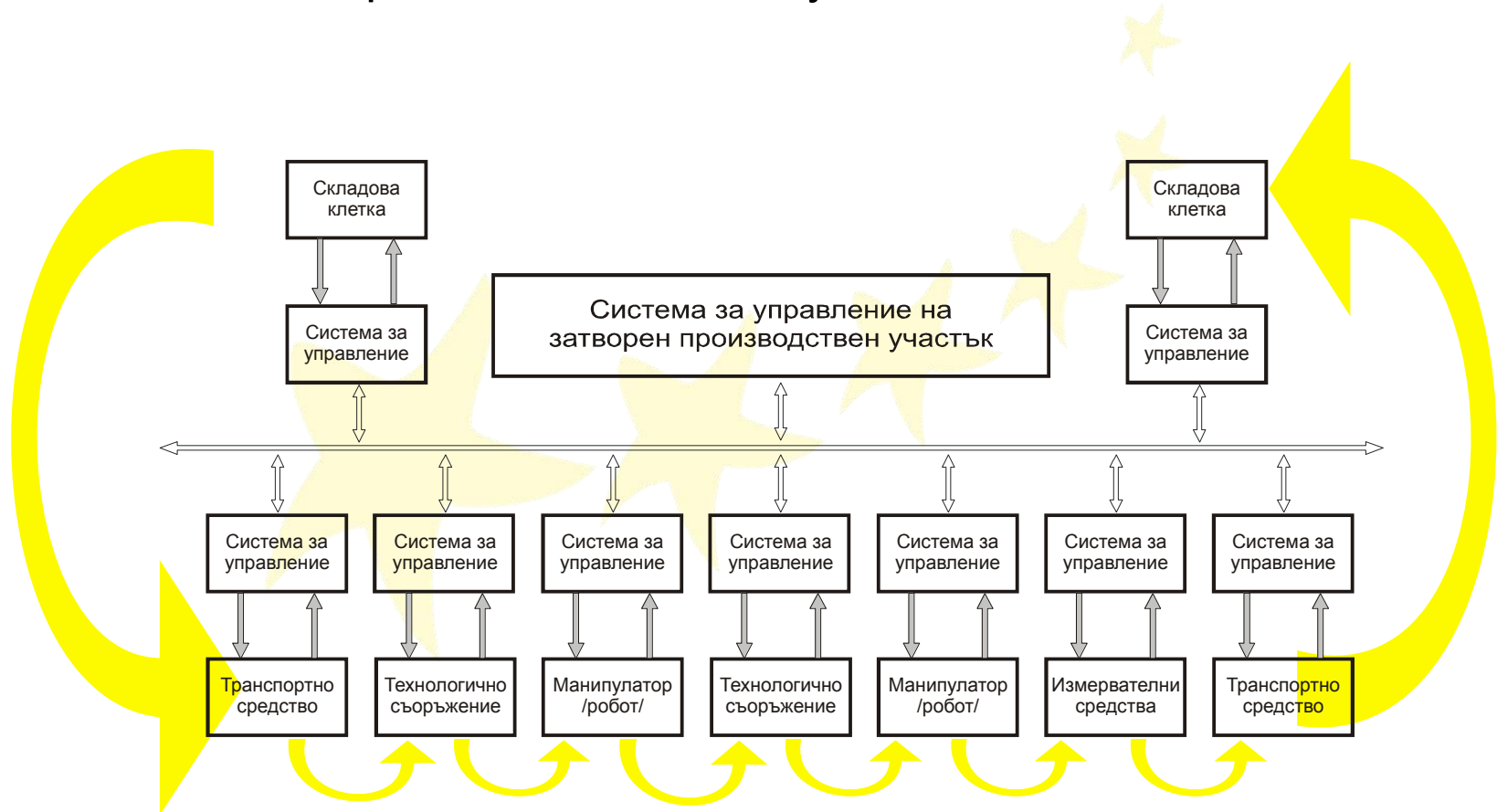

Европейски съюз

ПРОЕКТ BG051PO001--4.3.04-0042

„Организационна и технологична инфраструктура за учене през целия живот и развитие на компетенции”

Проектът се осъществява с финансовата подкрепа на
Оперативна програма „Развитие на човешките ресурси”,
съфинансирана от Европейския социален фонд на Европейския съюз
Инвестира във вашето бъдеще!



Европейски социален фонд

Затворен производствен участък

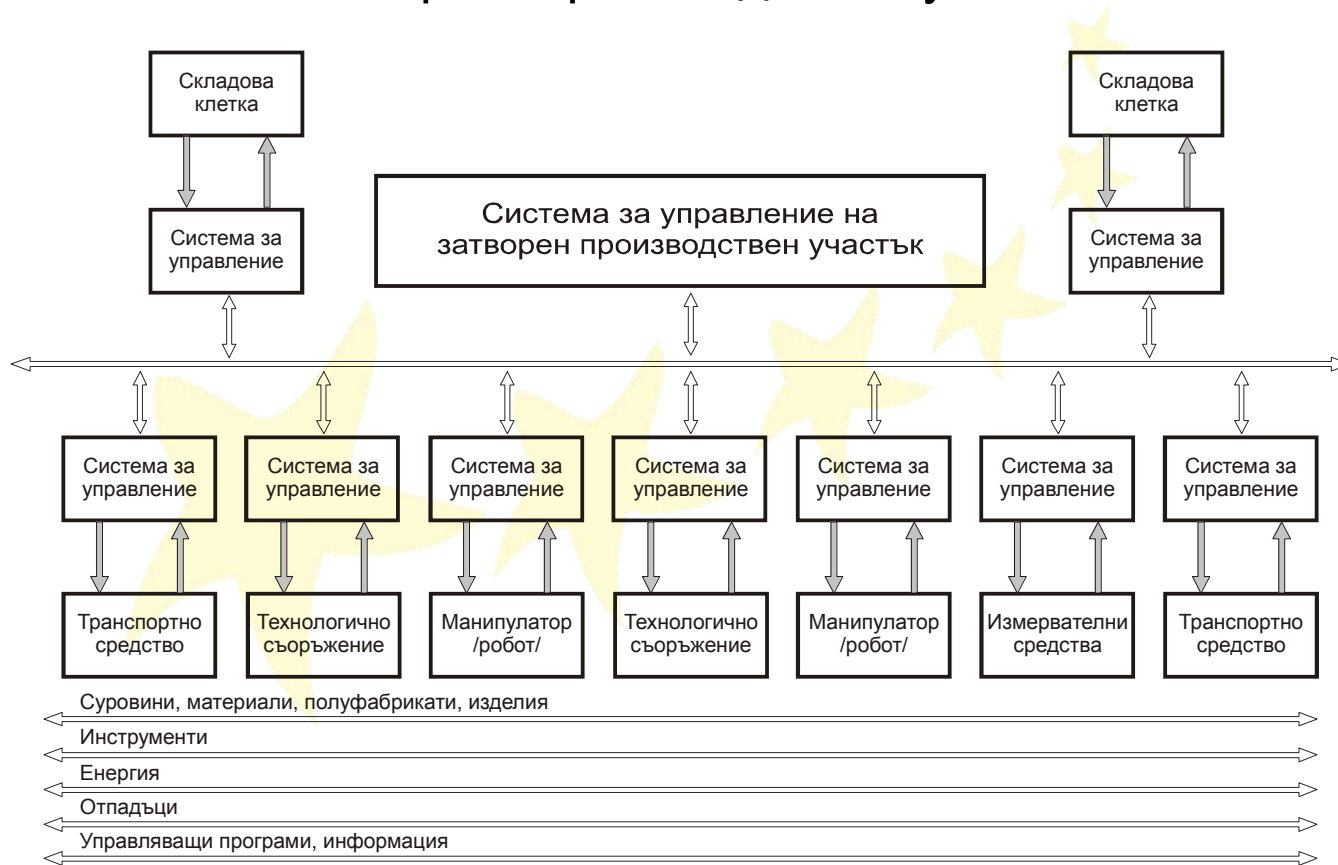

Европейски съюз

ПРОЕКТ BG051PO001--4.3.04-0042

„Организационна и технологична инфраструктура за учене през целия живот и развитие на компетенции”

Проектът се осъществява с финансовата подкрепа на
Оперативна програма „Развитие на човешките ресурси”,
съфинансирана от Европейския социален фонд на Европейския съюз
Инвестира във вашето бъдеще!



Европейски социален фонд

Затворен производствен участък /автоматична линия/

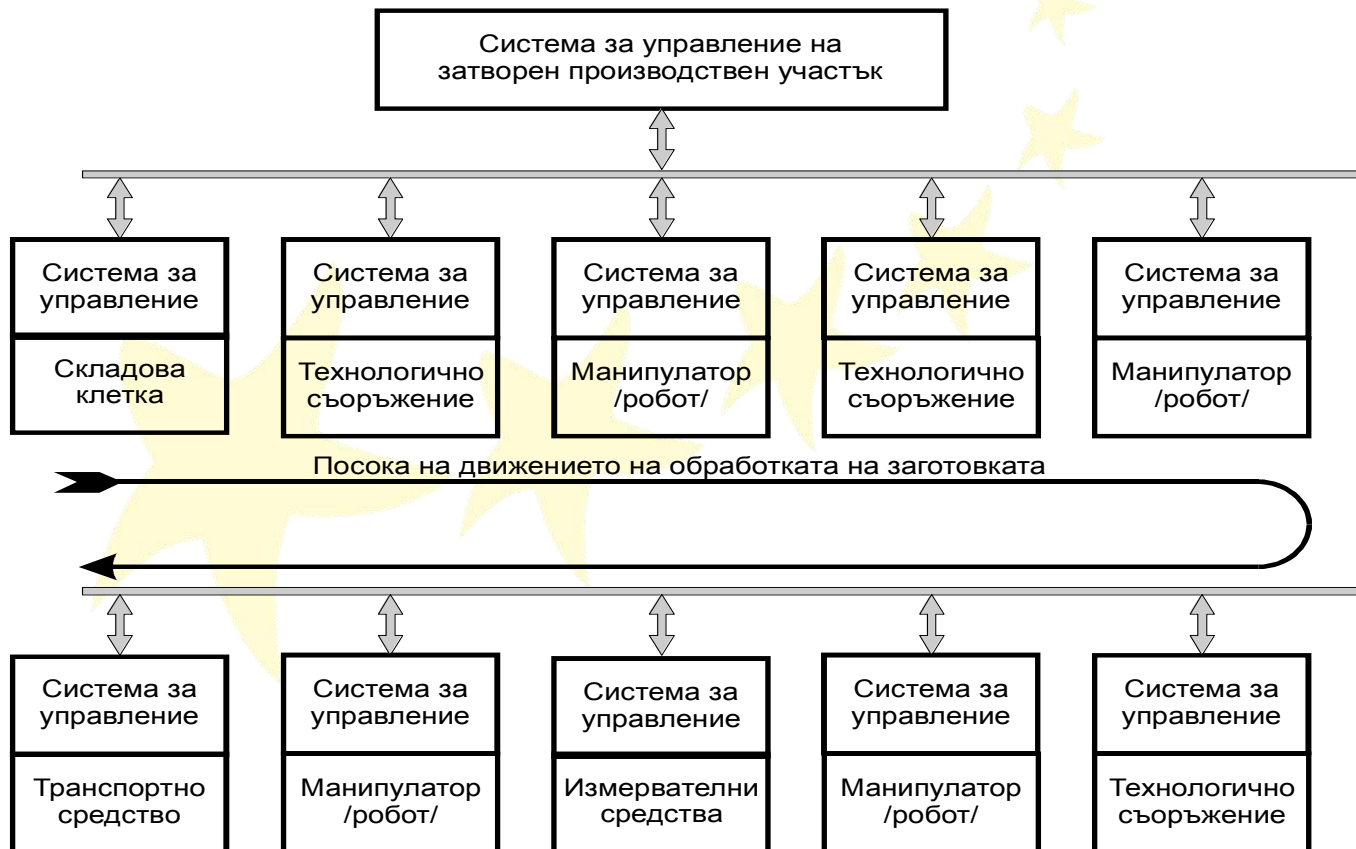

Европейски съюз

ПРОЕКТ BG051PO001--4.3.04-0042

„Организационна и технологична инфраструктура за учене през целия живот и развитие на компетенции”

Проектът се осъществява с финансовата подкрепа на Оперативна програма „Развитие на човешките ресурси”, съфинансирана от Европейския социален фонд на Европейския съюз
Инвестира във вашето бъдеще!



Европейски социален фонд

Затворен производствен участък /автоматична линия/



http://www.robotics.org/userassets/riauploads/file/TH_RIA_David_Peters.pdf



Европейски съюз

ПРОЕКТ BG051PO001--4.3.04-0042

„Организационна и технологична инфраструктура за учене през целия живот и развитие на компетенции”

Проектът се осъществява с финансовата подкрепа на
Оперативна програма „Развитие на човешките ресурси”,
съфинансирана от Европейския социален фонд на Европейския съюз
Инвестира във вашето бъдеще!



Европейски социален фонд

Автоматизиран_цех

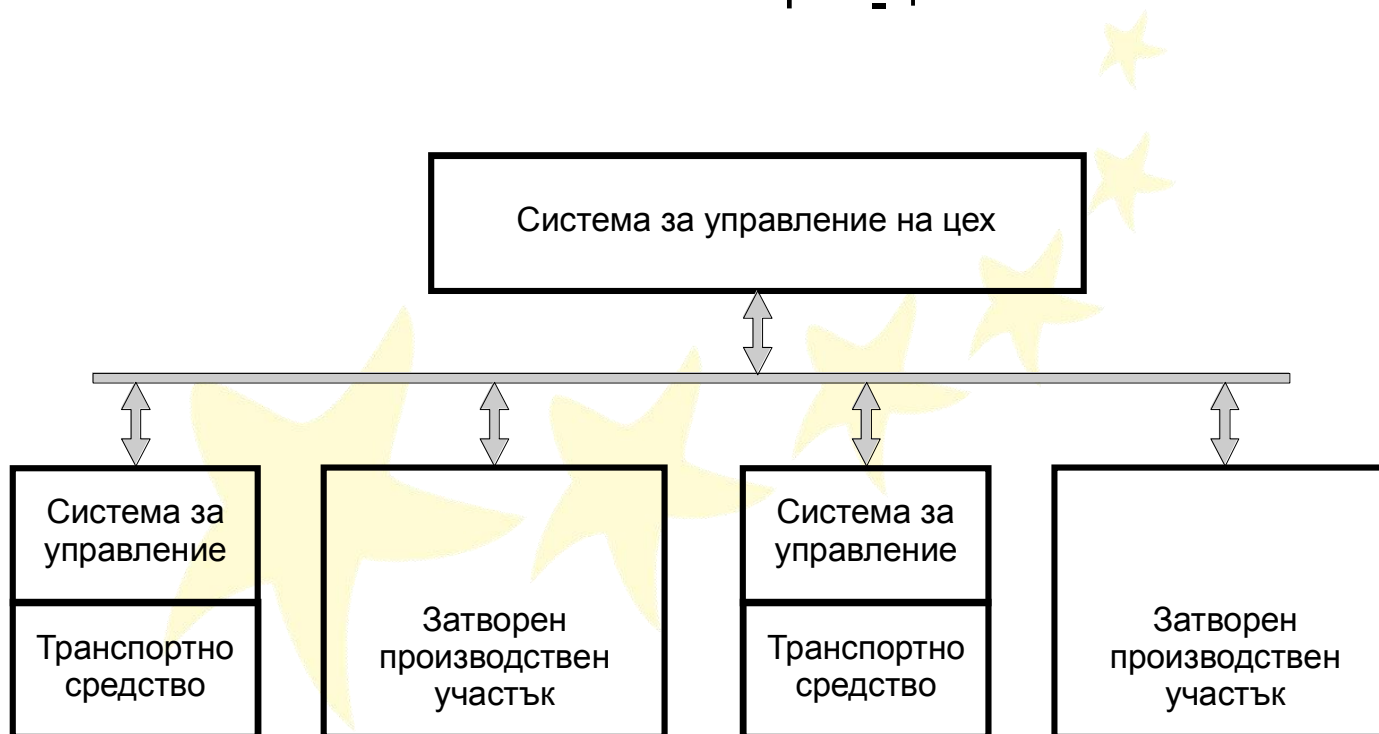

Европейски съюз

ПРОЕКТ BG051PO001--4.3.04-0042

„Организационна и технологична инфраструктура за учене през целия живот и развитие на компетенции”

Проектът се осъществява с финансовата подкрепа на
Оперативна програма „Развитие на човешките ресурси”,
съфинансирана от Европейския социален фонд на Европейския съюз
Инвестира във вашето бъдеще!



Европейски социален фонд

Автоматизиран завод

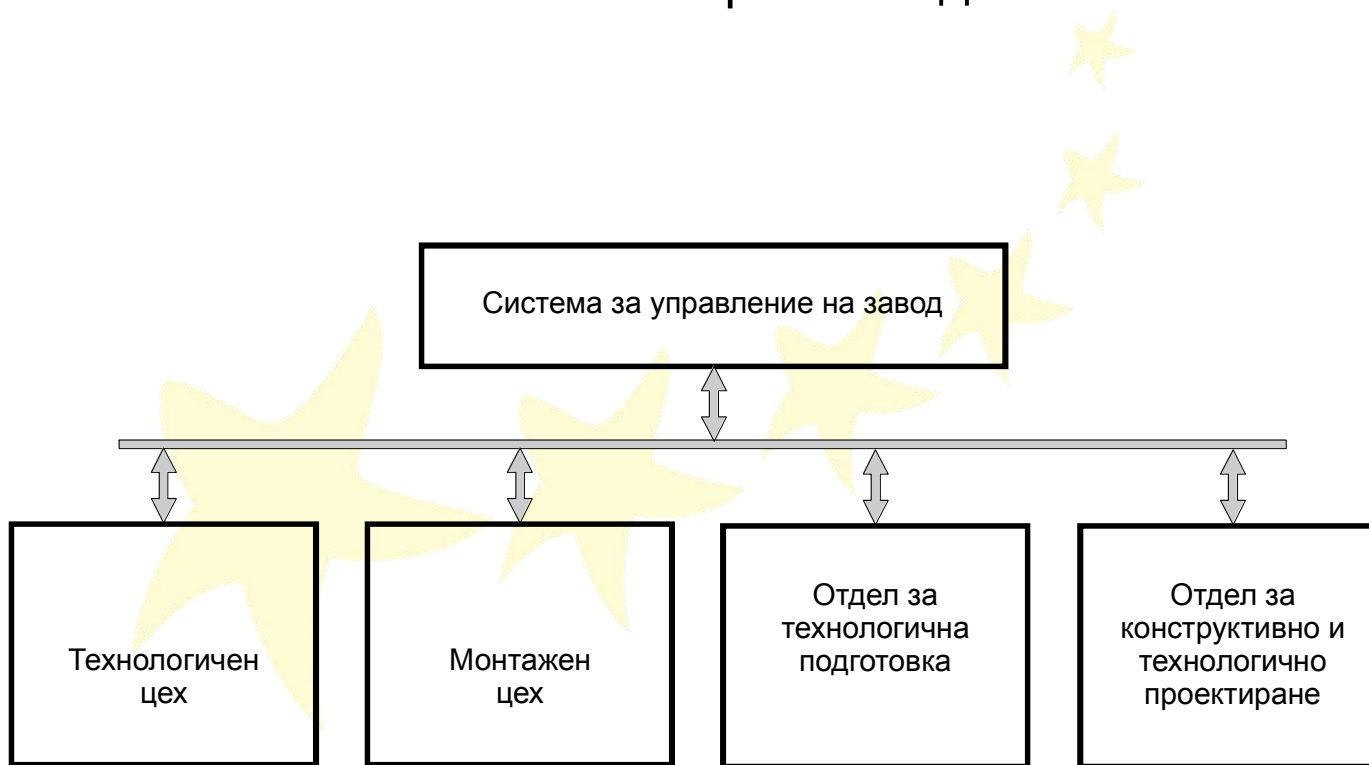

Европейски съюз

ПРОЕКТ BG051PO001--4.3.04-0042

„Организационна и технологична инфраструктура за учене през целия живот и развитие на компетенции”

Проектът се осъществява с финансовата подкрепа на
Оперативна програма „Развитие на човешките ресурси”,
съфинансирана от Европейския социален фонд на Европейския съюз
Инвестира във вашето бъдеще!



Европейски социален фонд

Понятия, свързани с автоматизираното производство

- ГАП - Гъвкаво **автоматизирано** производство
- ГАПС - Гъвкави **автоматизирани** производствени системи

- КИП - Компютърно **интегрирано** производство
- КИТ - Компютърно **интегрирани** технологии

- БТ - Безлюдни технологии

- ЦПУ - Цифрово **програмно** управление



Европейски съюз

ПРОЕКТ BG051PO001--4.3.04-0042

„Организационна и технологична инфраструктура за учене през целия живот и развитие на компетенции”

Проектът се осъществява с финансовата подкрепа на
Оперативна програма „Развитие на човешките ресурси”,
съфинансирана от Европейския социален фонд на Европейския съюз
Инвестира във вашето бъдеще!



Европейски социален фонд



Европейски съюз

ПРОЕКТ BG051PO001--4.3.04-0042

„Организационна и технологична инфраструктура за учене през целия живот и развитие на компетенции”

Проектът се осъществява с финансовата подкрепа на
Оперативна програма „Развитие на човешките ресурси”,
съфинансирана от Европейския социален фонд на Европейския съюз
Инвестира във вашето бъдеще!



Европейски социален фонд

Системата с цифрово програмното управление (ЦПУ) е средство за производство, което извършва определен набор от технологични операции автоматично. Това са устройства, съоръжения, производствени единици, които изпълняват своите функции автоматично под въздействието на управляваща програма.

Управляващата програма е последователност от символи, записани върху програмоносител.

Основното е, че резултатът от работата на системата с ЦПУ не може да бъде друга управляваща програма или входна информация за друго съоръжение.

Системата с ЦПУ съдържа технологично съоръжение и техническо средство за неговото управление.



Европейски съюз

ПРОЕКТ BG051PO001--4.3.04-0042

„Организационна и технологична инфраструктура за учене през целия живот и развитие на компетенции”

Проектът се осъществява с финансовата подкрепа на
Оперативна програма „Развитие на човешките ресурси”,
съфинансирана от Европейския социален фонд на Европейския съюз
Инвестира във вашето бъдеще!



Къде се използва цифрово програмното управление?

Цифрово програмното управление се използва при:

- автоматизация на изготвянето на конструктивна и технологична документация - разпечатване на текстови документи, чертане на графики, блокови и електрически схеми, чертежи на детайли*
- автоматизация на технологичната подготовка на производството*
- изготвяне на фотошаблони за полупроводникови елементи, интегрални схеми, печатни платки и др.*
- автоматизация на технологичните операции, при които се извършва металообработка чрез сваляне на стружка, разтопяване, щанцоване, електроерозия, лазерни технологии и др.*
- автоматизация на контролно измервателни операции, при които се определят размерите на механични детайли*
- автоматизация на междуоперационния транспорт*



Европейски съюз

ПРОЕКТ BG051PO001--4.3.04-0042

„Организационна и технологична инфраструктура за учене през целия живот и развитие на компетенции”

Проектът се осъществява с финансовата подкрепа на
Оперативна програма „Развитие на човешките ресурси”,
съфинансирана от Европейския социален фонд на Европейския съюз
Инвестира във вашето бъдеще!



Европейски социален фонд

Къде се използва цифрово програмното управление?

Видове машини с ЦПУ :

- Печатащи устройства и плотери;
- Стругове, фрези, обработващи центрове, щанци, шлайф машини, шприц машини, електроерозионни;
- Измервателни машини;
- Роботи и манипулатори



Европейски съюз

ПРОЕКТ BG051PO001--4.3.04-0042

„Организационна и технологична инфраструктура за учене през целия живот и развитие на компетенции”

Проектът се осъществява с финансовата подкрепа на
Оперативна програма „Развитие на човешките ресурси”,
съфинансирана от Европейския социален фонд на Европейския съюз
Инвестира във вашето бъдеще!



Европейски социален фонд

Блокова схема на система с ЦПУ

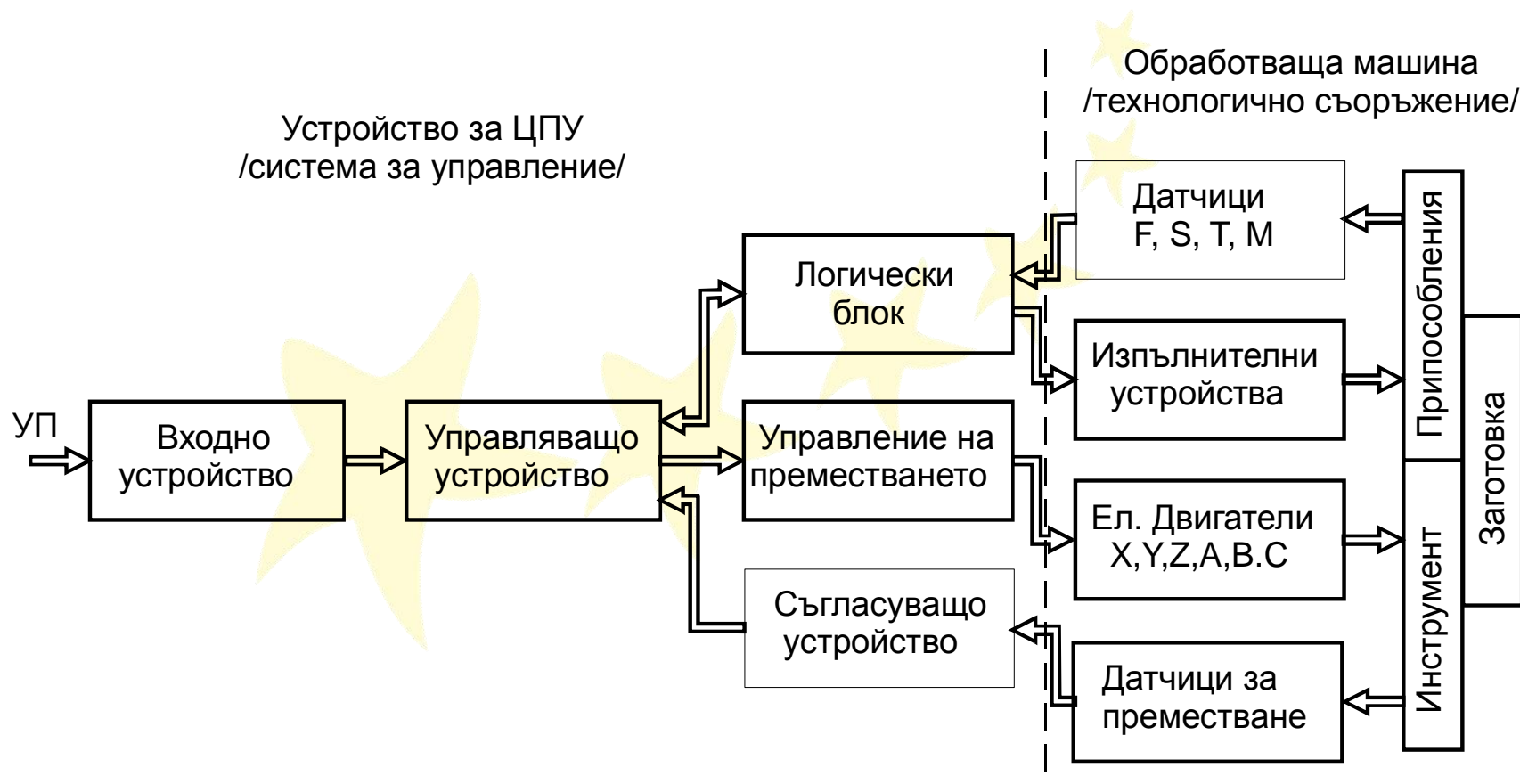

Европейски съюз

ПРОЕКТ BG051PO001--4.3.04-0042

„Организационна и технологична инфраструктура за учене през целия живот и развитие на компетенции”

Проектът се осъществява с финансовата подкрепа на
Оперативна програма „Развитие на човешките ресурси”,
съфинансирана от Европейския социален фонд на Европейския съюз
Инвестира във вашето бъдеще!



Европейски социален фонд

Основни задачи на системите за ЦПУ

1. Въвеждане и съхраняване на системното програмно осигуряване.
2. Въвеждане и съхраняване на управляващата програма.
3. Реализация на цикли.
4. Интерпретация на кадъра.
5. Интерполация.

.....



Европейски съюз

ПРОЕКТ BG051PO001--4.3.04-0042

„Организационна и технологична инфраструктура за учене през целия живот и развитие на компетенции”

Проектът се осъществява с финансовата подкрепа на
Оперативна програма „Развитие на човешките ресурси”,
съфинансирана от Европейския социален фонд на Европейския съюз
Инвестира във вашето бъдеще!



Европейски социален фонд

Основни задачи на системите за ЦПУ

.....

6. Управление на подавателните движения.
7. Корекция размерите на инструментите.
8. Логическо управление.
9. Управление на главното движение.
10. Смяна на инструмента.



Европейски съюз

ПРОЕКТ BG051PO001--4.3.04-0042

„Организационна и технологична инфраструктура за учене през целия живот и развитие на компетенции”

Проектът се осъществява с финансовата подкрепа на
Оперативна програма „Развитие на човешките ресурси”,
съфинансирана от Европейския социален фонд на Европейския съюз
Инвестира във вашето бъдеще!



Европейски социален фонд

Основни задачи на системите за ЦПУ

.....

11. Корекция на грешките на механичните и измервателните устройства.
12. Адаптивно управление.
13. Събиране на статистическа информация.
14. Автоматичен контрол.
15. Диагностика.



Европейски съюз

ПРОЕКТ BG051PO001--4.3.04-0042

„Организационна и технологична инфраструктура за учене през целия живот и развитие на компетенции”

Проектът се осъществява с финансовата подкрепа на
Оперативна програма „Развитие на човешките ресурси”,
съфинансирана от Европейския социален фонд на Европейския съюз
Инвестира във вашето бъдеще!



Европейски социален фонд

РАЗПРЕДЕЛЕНИЕ НА ОЦЕНКИТЕ ОТ ТЕСТОВЕТЕ ПО АЕП ПРЕЗ 2015 Г.

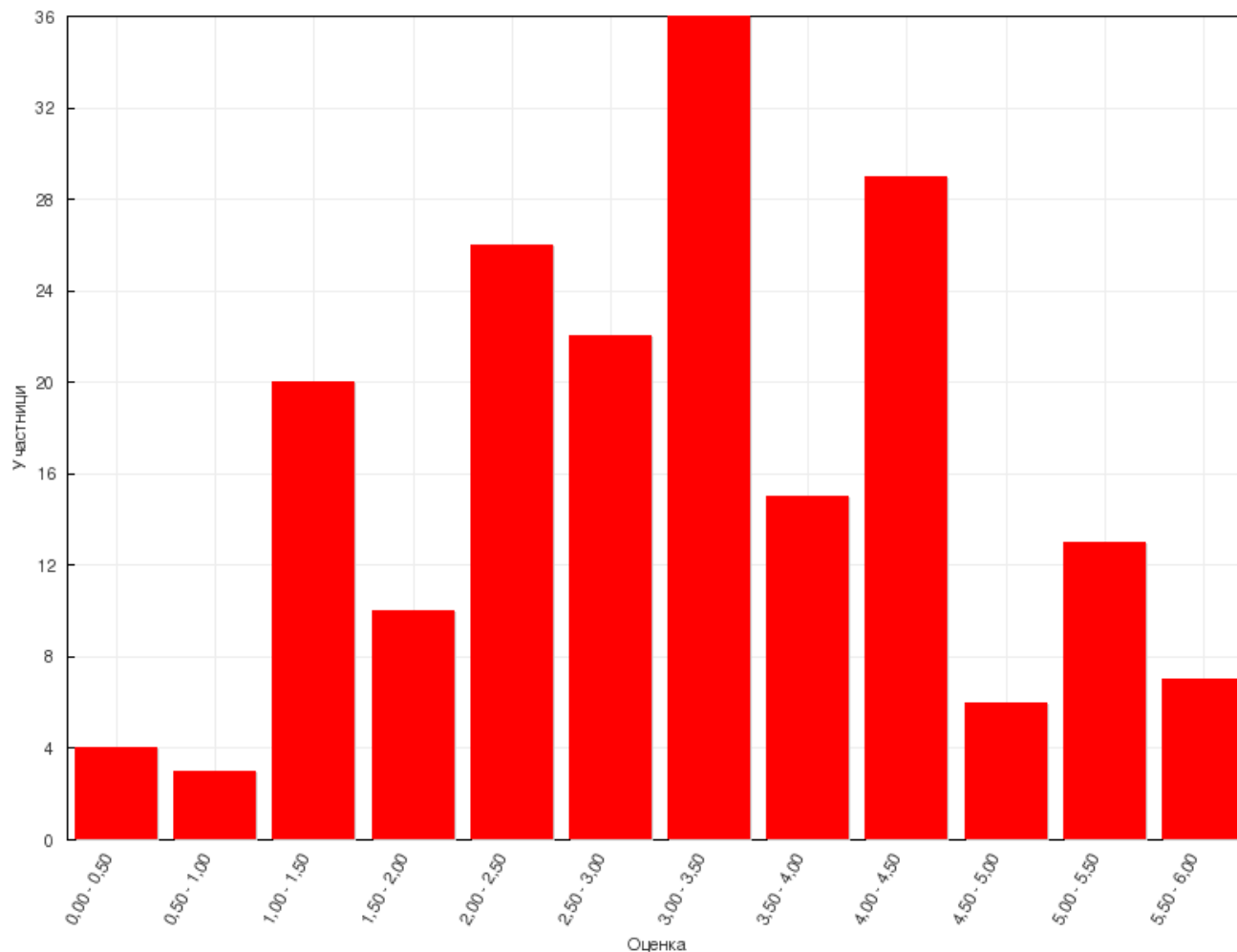

Европейски съюз

ПРОЕКТ BG051PO001--4.3.04-0042

„Организационна и технологична инфраструктура за учене през целия живот и развитие на компетенции”

Проектът се осъществява с финансовата подкрепа на
Оперативна програма „Развитие на човешките ресурси”,
съфинансирана от Европейския социален фонд на Европейския съюз
Инвестира във вашето бъдеще!



Европейски социален фонд