

- **Електронните устройства и околната среда**

- **Параметри на околната среда. Промислени и лабораторни условия;**
  - Температура;
  - Влажност;
  - Химическо въздействие, запрашеност;
  - Вибрации, удари;
  - Слънчево греене и други лъчения;
  - Влияние върху сензори, подбор на сензорите според условията;
  - Влияние върху (влошаване) параметрите (грешка) на уредите;
  - **Електромагнитни смущения.**

## Електронни устройства за измерване и управление

- **Електромагнитна СЪВМЕСТИМОСТ;**

- Същност. Как се проявява. Дефиниция;
- Възникване на смущенията. Атмосферни смущения. Възникват и при работа в нормални условия – микровълнова печка, радиопредавател (телефон);
- Проникване в уредите:
  - През захранването, мрежа 230V (400V), батерия и др.
  - През връзките с околната среда, сензори, други уреди (**входове и изходи**);
  - Като електромагнитно поле (радиовълни), капацитивно, индуктивно. Това обикновено се проявява при големи стойности на смущенията (електростатичен разряд, мълния и др.) или при голяма чувствителност на уреда.

**Често уредите смущават сами себе си – при недобро проектиране.**

## Електронни устройства за измерване и управление

- **Защита от ЕМС според причината и начина на проникване:**

- **През захранването**

- Електродомакински уреди (миксери, микровълнови и т.н) – източник на големи смущения („искрящи“ двигатели). Филтри при смутителя – цена;
- Избор на схема (принцип) на захранване;
  - Екраниране на трансформатори и цели захранващи блокове;
  - Предимства на ключови захранвания.
- Филтри в захранването.
  - Действат двупосочно. Примери на филтри с различна сложност според изискванията;
- Организационни мерки в лабораториите и в бита (еднолично) – свързване през един разклонител или използване на мрежата на осветлението.

## Електронни устройства за измерване и управление

- Пример за защита от ЕМС – филтър в захранването, схема:

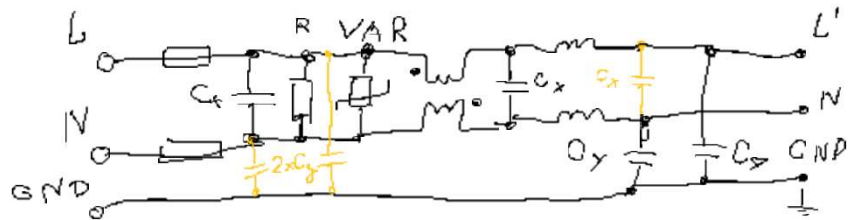
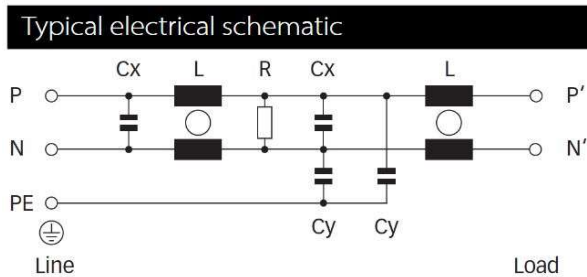

- Типична схема на ЕМС филтър който може да се закупи и включи на входа на чувствителни консуматори – компютри и периферия.

Цената му зависи от максималния ток.

- Схема на филтър като част от електронно устройство което се захранва от мрежата. Задължителни са предпазители, два  $C_y$  и един  $C_x$  кондензатори, резистор паралелен на  $C_x$  (за безопасност) и шумоподтискащ трансформатор (синфазен).

$C_x$  са с капацитет 20-200nF, а  $C_y$  – 1-10nF (за уреди до 1kW).

## Електронни устройства за измерване и управление

- Пример за защита от EMC – филтър в захранването, фото:



## Електронни устройства за измерване и управление

- **Защита от ЕМС според причината и начина на проникване:**
  - **През интерфейса (връзките с други устройства)**
    - Подбор на интерфейса според изискванията, **диференциален**, усукани двойки, предаване с по-голяма мощност (енергия), токова връзка, **защитни елементи**;
    - Хистерезис, плюсове и минуси
  - **Галванично развързване** - радикалното решение
    - Избор на развързването според вида на сигнала – аналогов, цифров;
    - Оптронно, предимства и недостатъци;
    - Трансформаторно, предимства и недостатъци;
    - Капацитивно и други, особености. Области на приложение;
    - Цифрови изолатори, основни параметри, видове;
    - **Смущения през захранването на развързаните модули;**
    - RF връзка (WiFi, Bluetooth, ZigBee, LoRa и др.) като вид развързване;

## Електронни устройства за измерване и управление

### • Пример за защита от ЕМС – галванично развързване, оптрони:

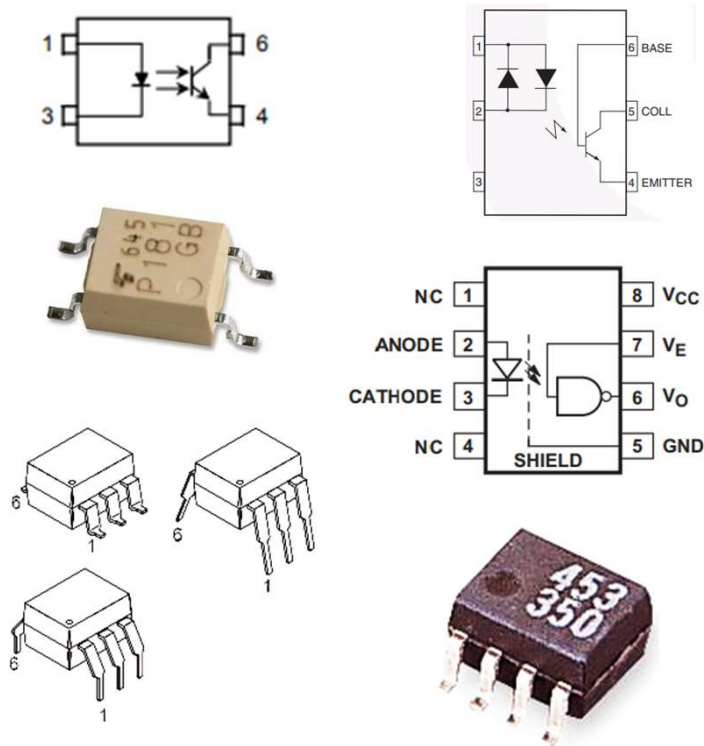

- Класически оптрон – светодиод и фототранзистор, разновидности;
  - Основни параметри
    - изолационно напрежение (600, 1000, 2200, ...)
    - коефициент на предаване 50-600 в % !
    - бързодействие, твкл. и тизкл., разлика !
- Цифрови оптрони, корпус с 8 извода;
  - Основни параметри
    - отделно захранване
    - по-голямо бързодействие 5-10 MHz
- Корпуси
  - Размерите са съобразени с работното напрежение - тези за повърхностен монтаж (SMD) са със същата големина като тези за монтаж в отвори (TH).

**Оптрони се ползват за галванично развързване не само за защита от ЕМС!**

## Електронни устройства за измерване и управление

### • Пример за защита от ЕМС – галванично развързване, оптрони, примери:

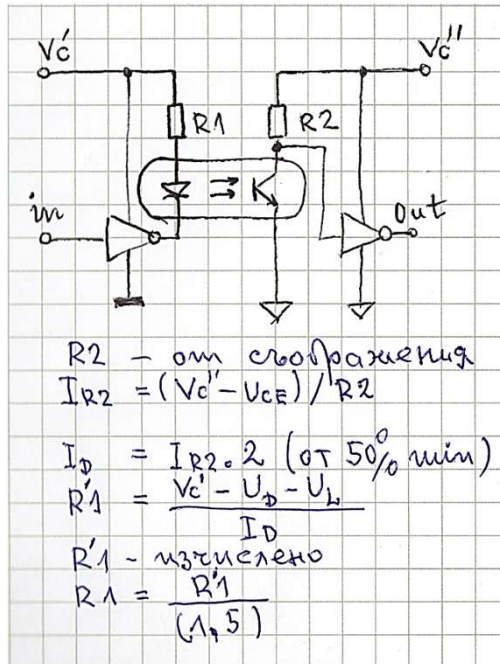

- Предаване на цифров сигнал, стандартно бързодействие;
  - стареене на светодиода, приема се запас до два пъти;
  - изчисление на резисторите. Известни са някои основни параметри:

- коефициент на предаване на оптрона 50 - 120%;
- напрежение върху инфрачервен диод  $U_D = 1V$ ;
- логическа "0"  $U_L = 0,4V$ ;
- напрежение на наситен фото-транзистор  $U_{CE} = 0,2V$ ;
- захранващи напрежения –  $V_{c'}$  и  $V_{c''}$

при тези начални данни остава да се избере (съображения)  $R2$  от:

- необходимото бързодействие,  $R2.Cs$  където  $Cs$  се получава

от входния капацитет на следващото стъпало, капацитета на оптрона (с ефект на Милер) и паразитен капацитет (2-5 pF). Времеконстантата  $R2.Cs$  трябва да е поне 3 пъти по-кратка от най-краткия импулс;

- входното съпротивление на следващото стъпало  $R_{in}$ , като  $R2 \ll R_{in}$ .



## Електронни устройства за измерване и управление

### • Пример за защита от ЕМС – галванично развързване, оптрони, примери:

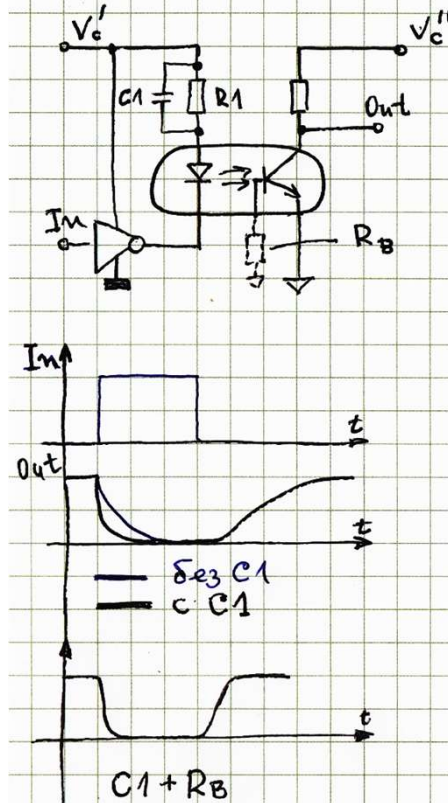

#### • Предаване на цифров сигнал, увеличено бързодействие;

- ускоряващият кондензатор  $C1$  намалява само времето на включване. Резисторът  $R_B$  (в базата) намалява времето на изключване, но влошава коефициента на предаване. За да се получи времедиagramата ( $C1 + R_B$ ) се намалява  $R1$  за да се компенсира намаленият коефициент на предаване.

По този начин бързодействието се увеличава до 10 пъти;

- ефектът на Милер може да се намали като се намали скокът на напрежение в колектора на оптрона. Тогава ще трябва да се усилва до логическо ниво. Може да се ползват схеми „обща база“ при което бързодействието да се увеличи 50-100 пъти;

- смяна на нивото на логическият сигнал (1 или 0);

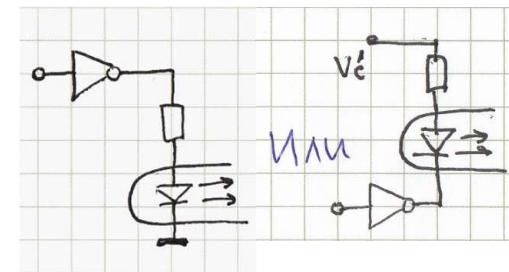
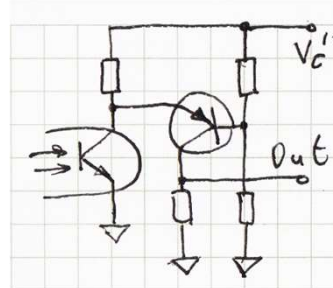

## Електронни устройства за измерване и управление

- **Пример за защита от ЕМС – галванично развързване, оптрони, примери:**

- **Предаване на аналогов сигнал;**

Поради стареене на светодиода сигналът ще се предава с грешка. Ако светодиодът си промени коефициента на предаване с 30% с толкова ще се промени и сигналът.

На следващата схема е показано как може да се предава аналогова информация. Оptronът предава информация за изходното напрежение на AC/DC преобразувателя за 9V. Токът през светодиода може да се зададе или както е на схемата през VR2 или през резистор R<sub>b</sub>. И в двата случая, след настройка, устройството ще работи еднакво добре. След време, ако коефициентът на предаване на оптрона спадне с 10% и токът през светодиода се задава от R<sub>b</sub>, почти с толкова ще се увеличи изходното напрежение (от 9 на 10V). Ако се ползва VR2 промяната ще е около 10mV. Това е така защото с R<sub>b</sub> през оптрона се предава информация за изходното напрежение като цяло, а в другия случай се **предава грешката**, т.е. с колко изходното напрежение се отличава от зададеното. В конкретната схема изходното напрежение се определя от напрежението на пробив на ценеровия диод плюс напрежението на светодиода (8,2 и 1 V);

**Тази схема е и добър пример за спазване на изискванията за електромагнитна съвместимост. Ролята на X кондензатор се изпълнява от C1, а на Y от C5.**

## Електронни устройства за измерване и управление

- Пример за защита от ЕМС – галванично развързване, оптрони, примери:

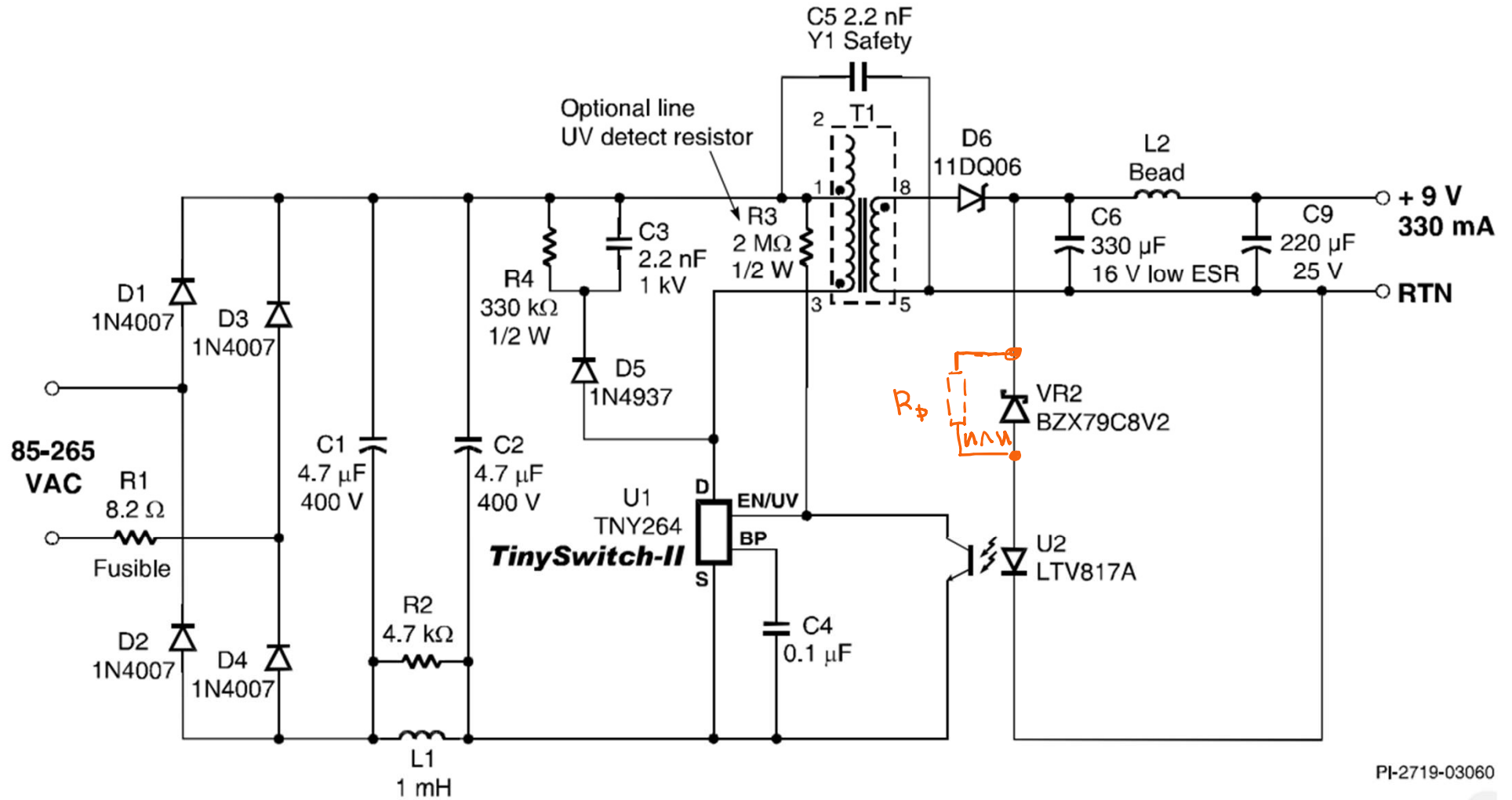

## Електронни устройства за измерване и управление

- Пример за защита от ЕМС – галванично развързване, оптрони, примери:

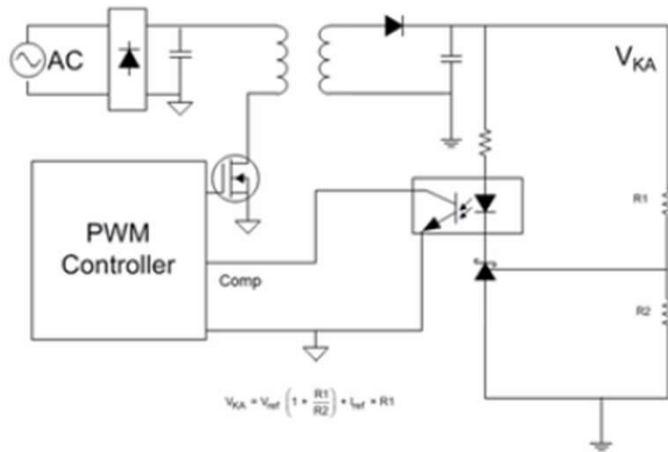

Когато за формиране на сигнала за обратна връзка се ползва схема с усилване, грешката от промяната на параметрите на оптрона ще е още по-малка.

На принципно-блоковата схема е показан AC/DC преобразувател. Изходното напрежение се контролира с опорен източник от паралелен (шунтов) тип – например TL431. Въпреки че коефициентът на предаване на оптрона (по каталог) варира в широки граници – от 50% до 600% т.е. 12 пъти, изходното напрежение ще се променя само с няколко mV.

## Електронни устройства за измерване и управление

- Пример за защита от ЕМС – галванично развързване, аналогови оптрони:

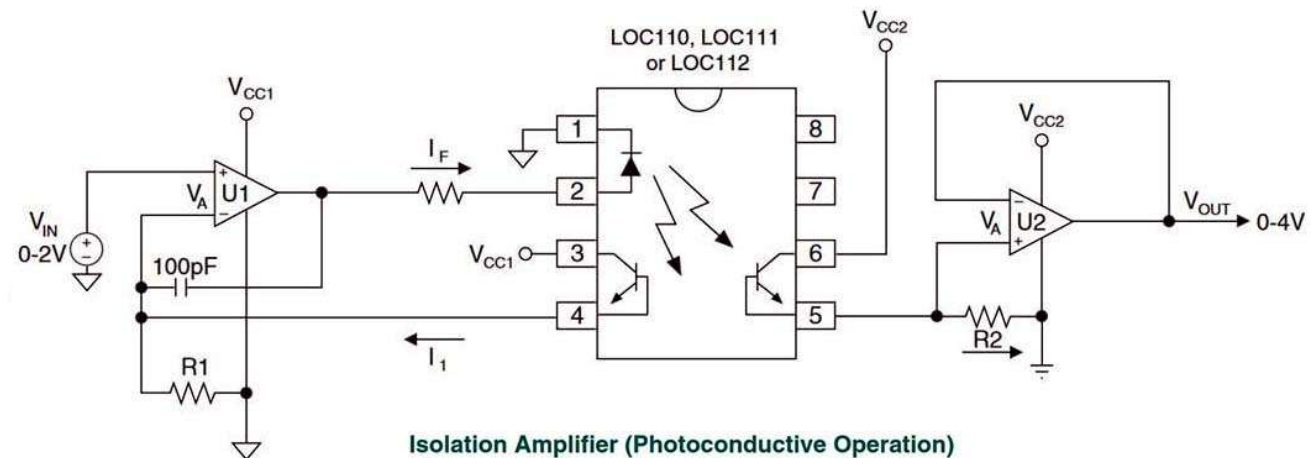
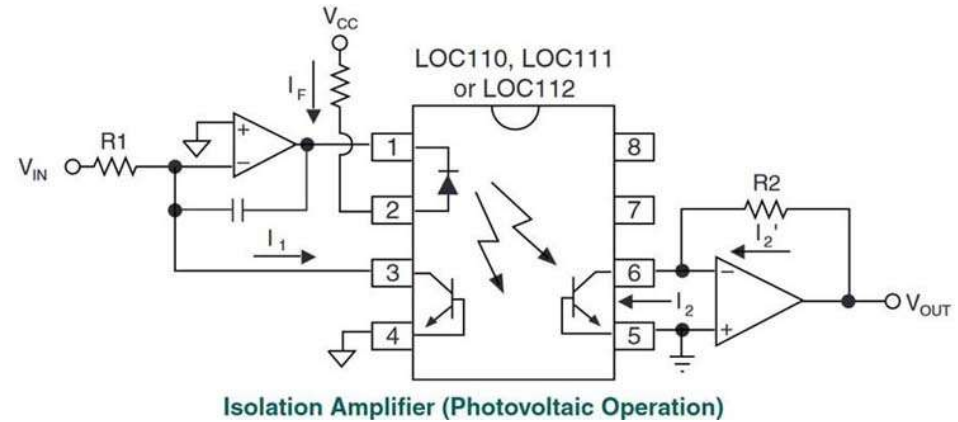
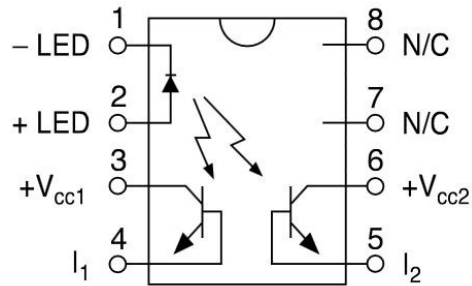

## Електронни устройства за измерване и управление

- **Пример за защита от ЕМС – галванично развързване, трансформатори:**
  - Трансформаторите за разлика от оптроните:
    - предават сигналите двупосочно. Може да предават и захранване;
    - по-високочестотни са;
    - коефициентът на предаване не се променя и няма разлика между екземплярите;
    - линейни са и могат да предават аналогови сигнали **НО не предават постоянен ток!!!**
    - за предаване и на постоянен ток се ползват схеми (модулация-демодулация) за възстановяване на постояннотоковата съставна;
    - имат по-голям проходен капацитет.
  - Няма стандартни (има за Ethernet мрежи), изработват се за конкретния уред;
    - конструктивните параметри на трансформатора се определят от параметрите на сигнала който се предава и дали същият трансформатор ще се ползва и за захранването на развързаната част;
  - При голяма част от банковите карти, безконтактният пропуск и т.н също се ползва трансформаторно развързване.

**Трансформаторите се ползват по-често за захранване, а не за защита от ЕМС!**

## Електронни устройства за измерване и управление

- Пример за галванично развързване – при различни потенциали:

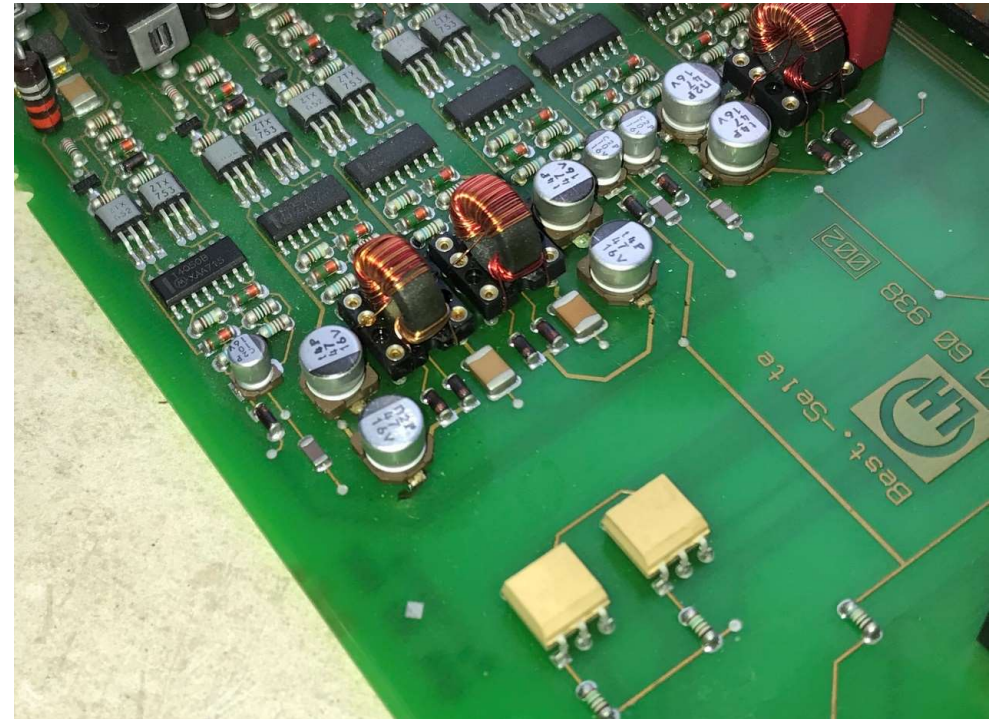
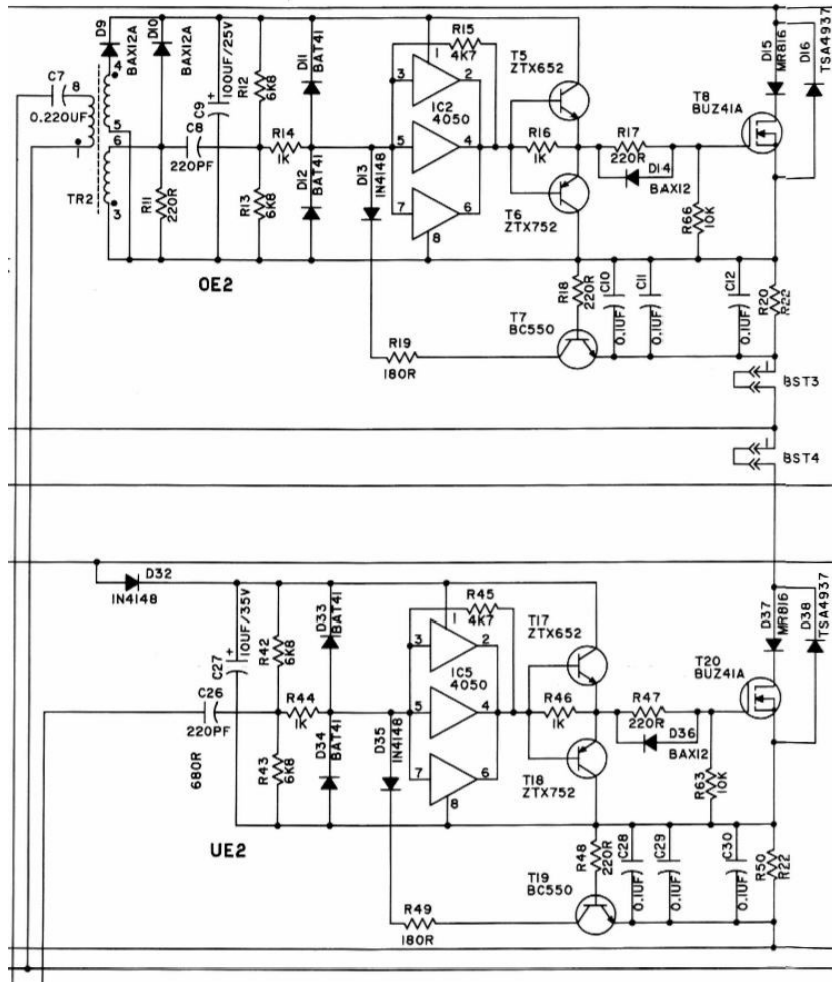

- Двете драйверни стъпала са на различни основни потенциали. Развързването е трансформаторно.



## Електронни устройства за измерване и управление

- **Пример за защита от ЕМС – галванично развързване, цифрови изолатори:**
  - Принцип на работа:
    - оптронни но за цифрови сигнали (цифрови сигнали по вход и изход и със захранване);
    - магнито-резистивни;
    - трансформаторни;
    - кондензаторни;
  - Основни параметри. Обикновено са важни параметрите, а не принципът на работа, но от него зависят някои от параметрите – влияние на външни фактори.
    - максимално изолационно напрежение, постоянно, променливо, непрекъснато (работно), краткотрайно (1 минута) или пиково ( $\mu\text{s}$ ,  $\text{ns}$ );
    - максимална скорост на предаване (data transfer rate);
    - устойчивост на синфазни преходни процеси (common-mode transient immunity);
    - влияние на външни въздействия (магнитно поле и др.). Това може да предопредели избора на изолатор – например, ако се намира в близост до трансформатор;
    - специфични параметри – захранващо напрежение, консумация, параметри на входния и изходния сигнал.



## Електронни устройства за измерване и управление

- Пример за защита от ЕМС – галванично развързване, цифрови изолатори:
- <https://www.silabs.com/isolation> - общ преглед, примери

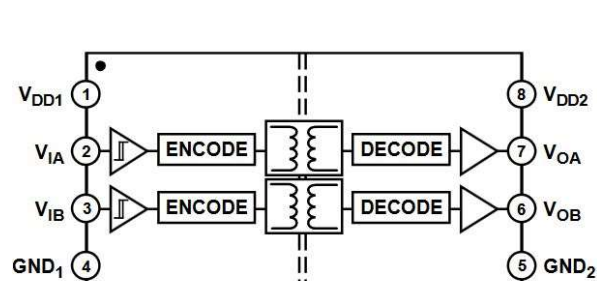

Figure 1. ADuM1200 Functional Block Diagram

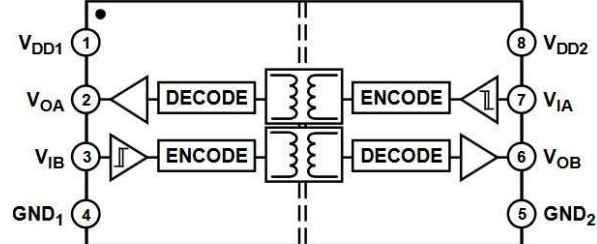
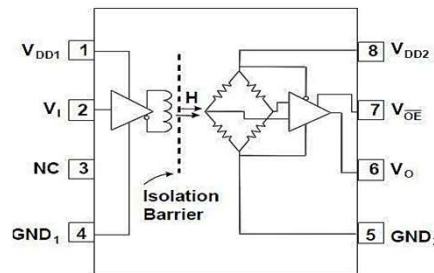
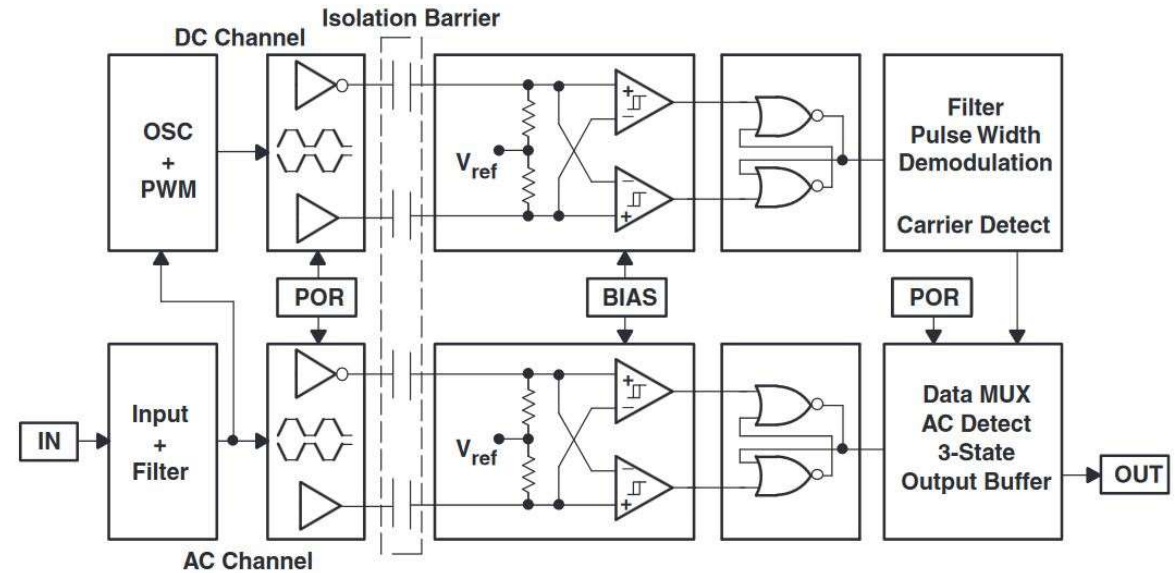

Figure 2. ADuM1201 Functional Block Diagram



- Различават се по принципа на работа. За потребителя са важни основните параметри.

## Електронни устройства за измерване и управление

- Пример за защита от ЕМС – изолатори, сигнал и захранване в една ИС:
- <https://www.ti.com/isolation/overview.html> - примери за изолатори

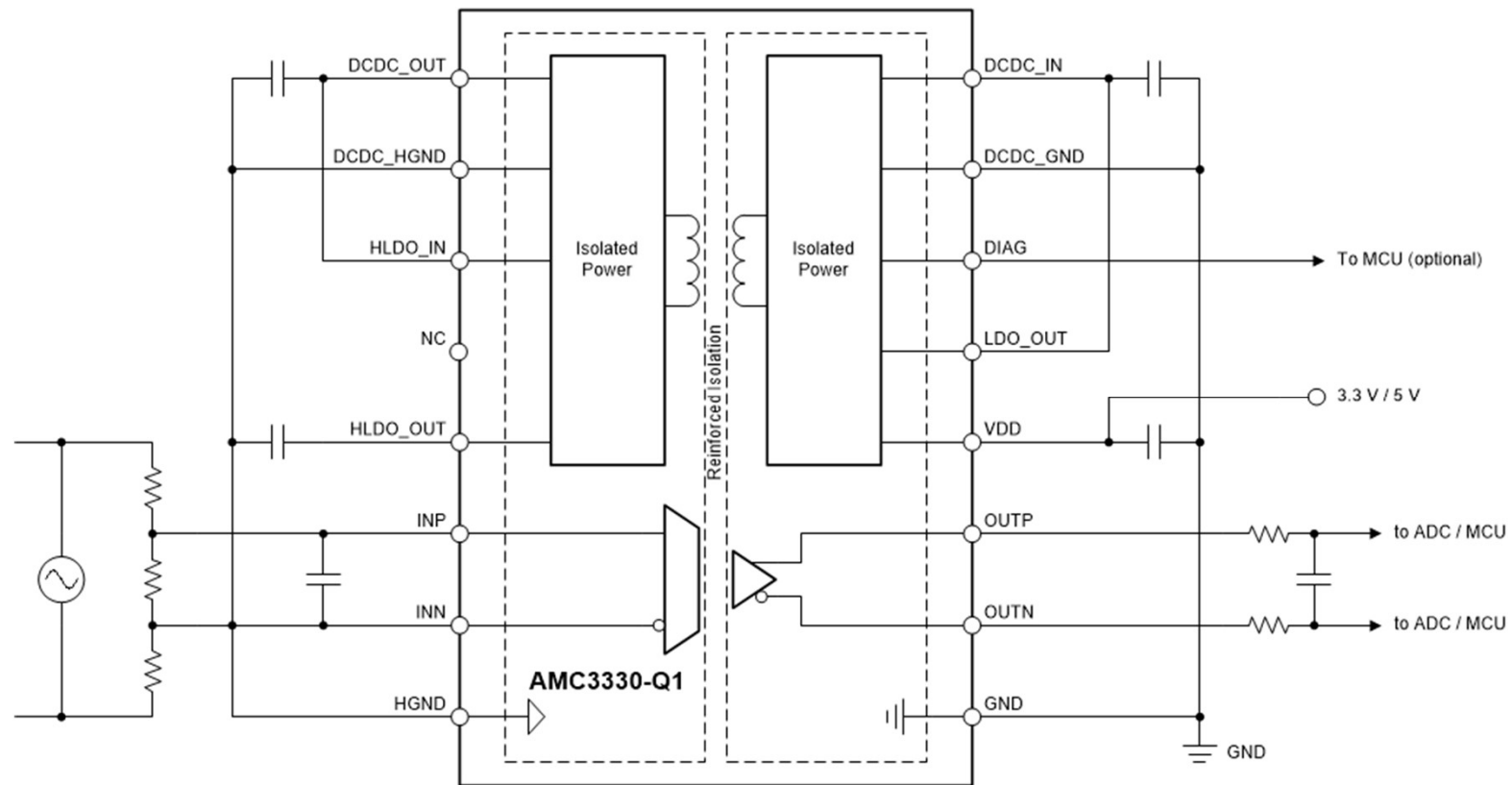

## Електронни устройства за измерване и управление

- Пример за защита от ЕМС – изолатори, сигнал и захранване в една ИС:
- Примери за осигуряване на захранване в изолираната част – за измерване на напрежение (в предишната схема) и ток;

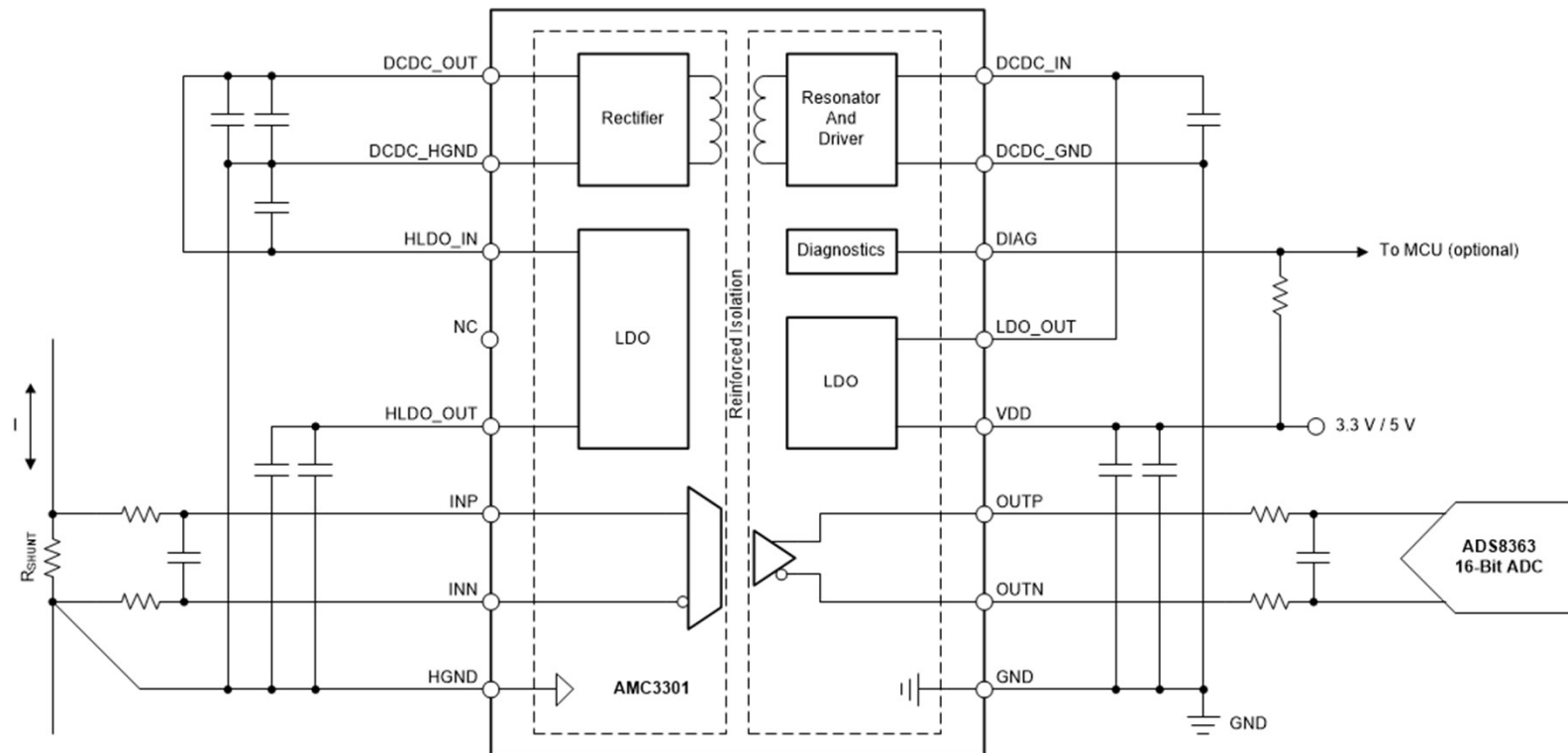

## Електронни устройства за измерване и управление

- **Защита от ЕМС според причината и начина на проникване:**
  - **Като електромагнитно поле (радиовълни)**
    - Екраниране на някои блокове и уредите като цяло;
    - Схемни решения, правила при **проектиране на печатните платки** (при една и съща схема), използване на противосмутителни елементи (дросели и др.);
  - **Организационни мерки**
    - Къде да е развързването? В кой от двата уреда;
    - Мрежа на осветлението или специална мрежа;
  - **Атмосферни смущения**
    - Мълниезащита, гръмоотводи;
    - Катодни отводители (Surge arresters).

**Лекции 1-3 от Електронно уредостроене, магистърски курс.**

## Електронни устройства за измерване и управление

- **Теми за тестови въпроси:**

- Параметри на околната среда, изисквания към ЕУ;
- Промислени и лабораторни условия, сравнение;
- Електромагнитна съвместимост, какво означава;
- Възникване на електрически смущение, разпространение;
- Защита от ЕМС според причината и начина на проникване, филтри;
- Подбор на интерфейс, галванично развързване;
- Сравнение между различните видове галванично развързване, предимства и недостатъци. Изчисления на схеми. Сравнение на бързодействие;
- Предаване на аналогови сигнали, аналогови оптрони;
- Цифрови изолатори, видове, параметри, сравнение;

## Електронни устройства за измерване и управление

- **Електронните устройства при специални условия. Пожаропасна и взривоопасна среда;**
  - **Параметри на околната среда, специални условия.**
    - Освен всички разгледани по-горе (температура, влажност, . . .) и:
      - Леснозапалими вещества (бензин и др.);
      - Вещества образувачи взривоопасни смеси (газ и др.);
      - Технологични процеси създаващи условия за пожар (заваряване и др.);
      - Миннодобивна промишленост, работа с отпадни води, канализация и др.;
      - Места (цехове, складове, помещения) с условия за възникване на опасност.
    - Мерки за безопасност:
      - Определяне степента на опасност на работната среда (цех, лаборатория, склад и т.н.) в зависимост от свойствата на наличните вещества;
      - Задаване на ограничения за работа в средата – облекло, обувки и т.н, и изисквания за параметрите на сградата – стени, покрив, противопожарни съоръжения;
      - Задаване на ограничения към използваните съоръжения и апаратура според параметрите на средата.

## Електронни устройства за измерване и управление

- **Изисквания към електронната апаратура:**

- Разделяне на групи според степента на опасност и според групата :

- Ограничение на работните токове и напрежения;
- Ограничения към стойностите на използваните елементи – батерии, капацитети, индуктивности и др.;
- Увеличена надеждност на схемните решения и използваните елементи (дублиране);
- Използване на интерфейси гарантиращи сигурността (пожар, взрив).

- **Организационни мерки според групата (опасността):**

- Забрана за използване на електричество при производство и съхранение на взривни материали, гориво. Военно производство;
- Използване на електрически съоръжения които напълно отговарят на ограниченията за работа в средата – трудно приложимо и скъпо;
- Разделяне на работната среда на две части. Едната отделена и допълнително обезопасена и друга – основна и опасна. В основната се използват напълно обезопасени прости уреди които осигуряват измерването и управлението, а в отделената се използва стандартна апаратура.

## Електронни устройства за измерване и управление

- Организация на работата при разделяне на работната среда (цех):

В основната част, където средата е пожароопасна, се извършва същинското производство. Когато управлението на производствения процес е сложно, е много скъпо, а понякога и невъзможно да се изработят уреди отговарящи на изискванията за безопасна работа.

- По-евтино е да се направи помещение, отделено от опасната среда, в което да се ползва стандартна апаратура;
- В опасната зона се използва минимално необходимата апаратура отговаряща на всички ограничения за работа в средата;
- Връзката между двете части трябва да недопуска проникване на опасни нива на сигналите от отделената част към опасната. Използват се устройства наречени „бариеи“.

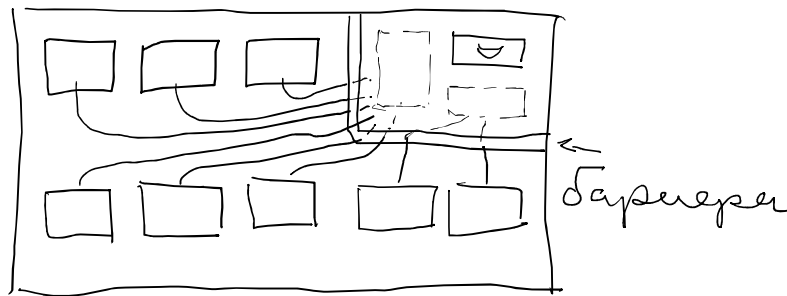

В безопасената зона апаратурата (най-често) се намира в шкафове или стелажии. Там се монтират и бариеите, ако са отделни устройства.



## Електронни устройства за измерване и управление

- Бариери, основни параметри:

- Това са устройства които ограничават тока и напрежението, не горят;
- Стойностите на ограничение зависят от степента на опасност;
- Ограничителните елементи обикновено са дублирани – понякога и многократно;
- Поради голямата отговорност **са скъпи и винаги преминават през по-специален режим** на тестване за работоспособност;
- Обикновено бариерите не се намират в стената която разделя двете зони. Те или са част от устройствата които се използват в безопасената среда или са монтирани в близост.

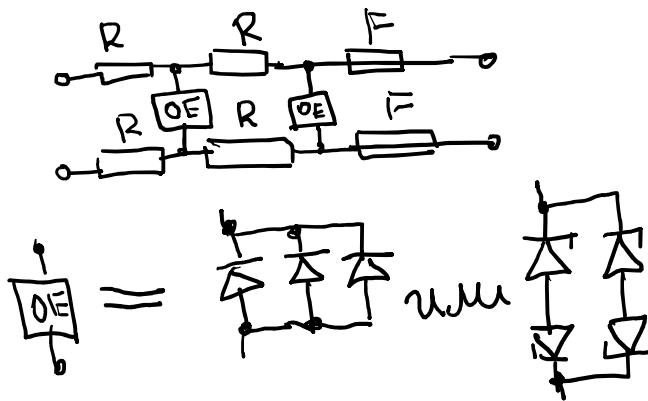

Вляво е показана типична схема на бариера.

Напрежението на ограничителният елемент **OE** се подбира според ограниченията на средата.

Предпазителите може и да са резистори които прекъсват веригата при претоварване (Fusible) и не се запалват.

## Електронни устройства за измерване и управление

- Интерфейси (сигнали) през бариерите:

- Ограничение на мощност, напрежение, ток;
- Нулата да не носи информация (за откриване на прекъснат проводник);
- „Цифровите“ сигнали (включено-изключено, високо-ниско) се задават с различима промяна на тока (от 2 на 10mA) или съпротивлението (от 1 на 8k $\Omega$ );
- Много често връзката през бариерата се ползва и за захранване на модулите в опасната зона които, обикновено, са с малка консумация;

**Пример** - като крайни изключватели в опасната зона се ползват „Индуктивни датчици“. Това се генератори с индуктивна обратна връзка. При нормална работа генераторът работи и

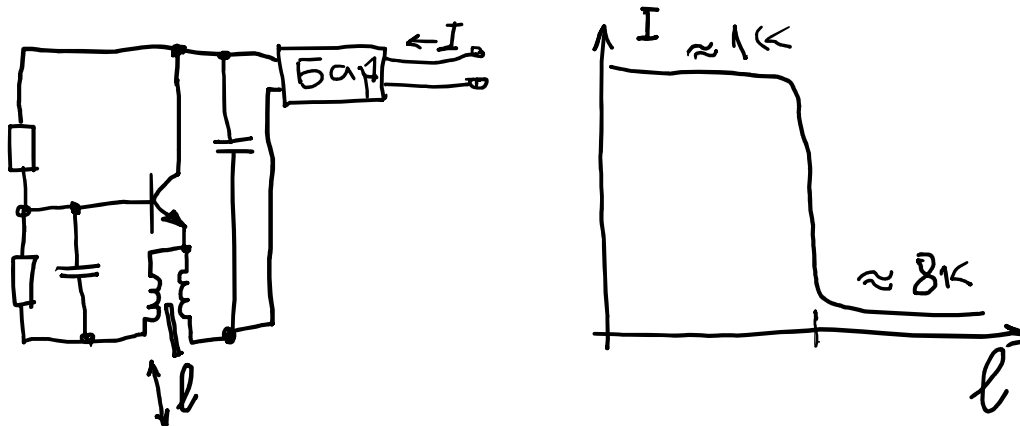

консумираният ток отговаря на съпротивление около 1k $\Omega$ . При доближаване до (на) метал генераторът спира, токът спада и външно това се отчита като промяна на съпротивлението – 8k $\Omega$ .

- Типичен интерфейс за връзка между опасната и безопасната зона е и „**Токвата връзка**“.

## Електронни устройства за измерване и управление

- **Токовата връзка като индустриален стандарт:**

Освен като интерфейс за работа в пожароопасни и взривоопасни среди токовата връзка, поради безспорните предимства, се е наложила като стандарт и въпреки постепенното навлизане на цифрови технологии е масово разпространена. Приемствеността също влияе на продължаващото използване на този интерфейс.

- **Принцип на работа и основни параметри:**

- Информацията се пренася чрез ток –  $I_1=0\%$ ,  $I_2=100\%$ , точна стойност на консумацията  $I_1$ ;
- Точност на преобразуване от 0,1 до 1%, типично 0,5%;
- Линейна или друга (начупена, логаритмична) характеристика.
- Разновидности на токовата връзка.

- **Предимства на този интерфейс:**

- Шумоустойчивост (с ток, енергия), позволява галванично развързване;
- Съпротивлението на свързващите проводници не внася грешка;
- Минимален брой проводници, сигналът се предава по проводниците на захранването;

## Електронни устройства за измерване и управление

- Активни и пасивни преобразуватели с токова връзка:

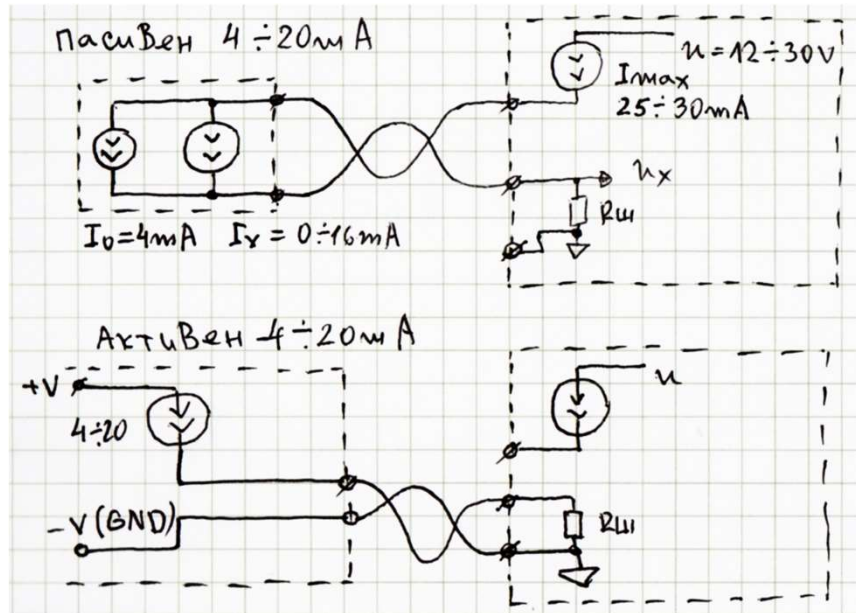

Поради добрите параметри на токовата връзка, широкото ѝ разпространение, добрата шумоустойчивост, много от уредите, освен други изходи, дават и изход 4 – 20 mA.

Когато не могат да се вместят в стандарта – 4 mA за собствена консумация те захранват модула самостоятелно. За да се свързват към стандартна апаратура е запазен обхватът 4 – 20 mA. В тези случаи в описанието на уреда и инструкциите за свързване трябва изрично да е указано, че преобразувателят е активен.

- Схемотехника:

- Изисквания към модулите (генератори на ток):
  - широк обхват работни напрежения (поради  $R_{ш}$  и  $R$  на свързващите проводници);
  - точност на преобразуване – по-добра от 0,1%;
  - не се изисква широка честотна лента (постоянно-токови);

## Електронни устройства за измерване и управление

- Схемотехника, пример:

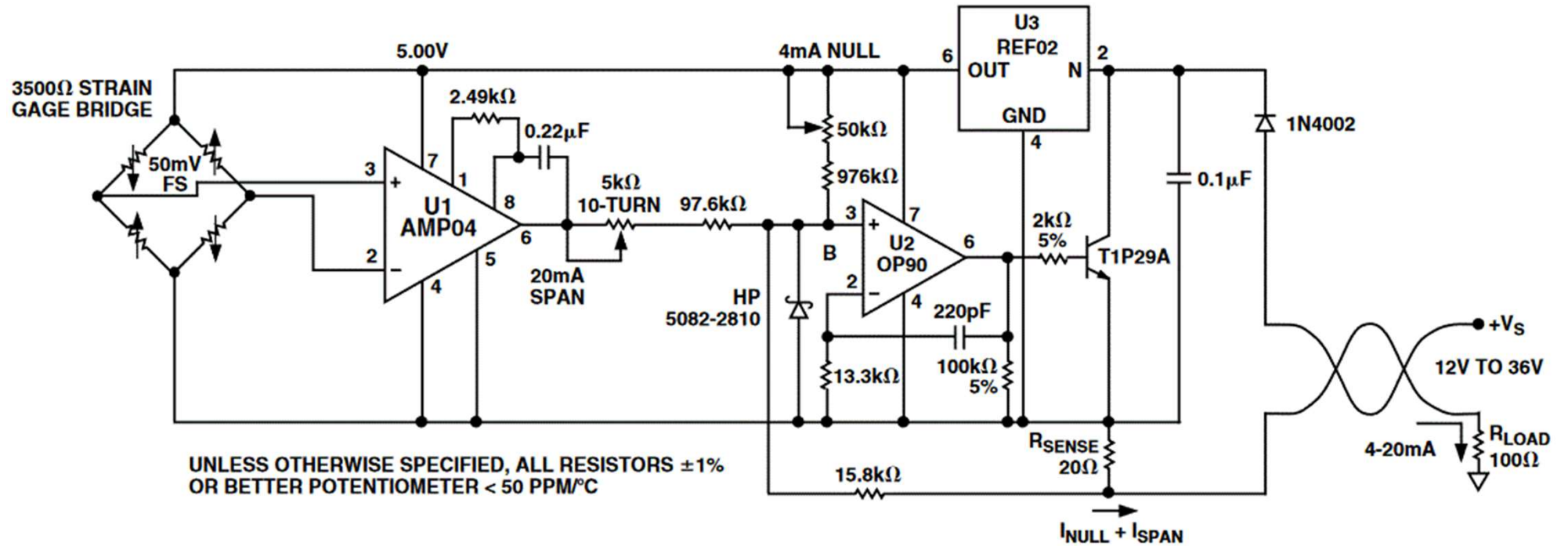

### Прецизен 4-20 mA преобразувател

- с тримерите се настройват - с  $50 \text{ k}\Omega$  4 mA, а с  $5 \text{ k}\Omega$  20 mA

## Електронни устройства за измерване и управление

- Схемотехника, пример:

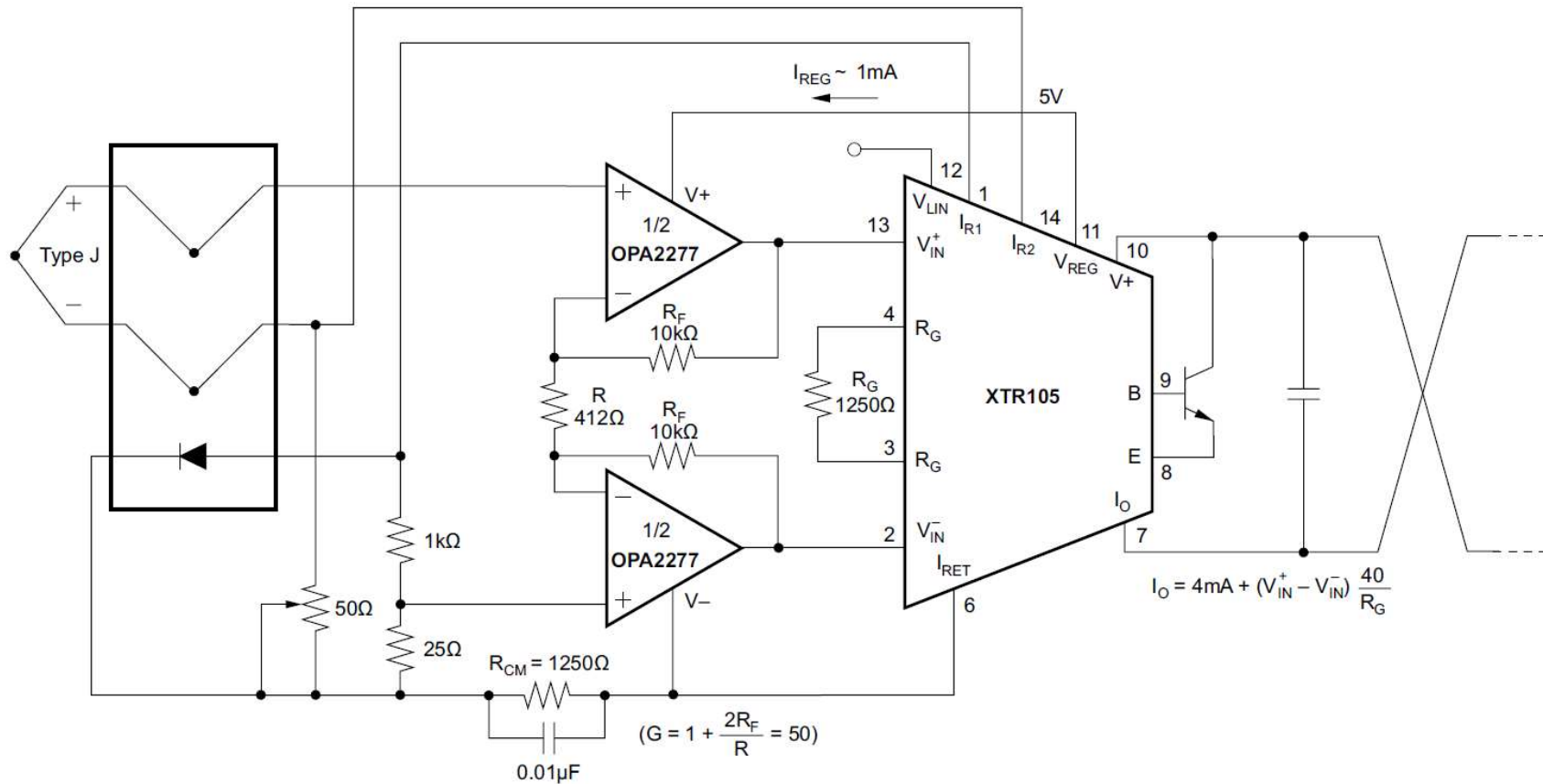

**Thermocouple Low-Offset, Low-Drift Loop Measurement With Diode Cold Junction Compensation**

## Електронни устройства за измерване и управление

- **Теми за тестови въпроси:**

- Пожароопасни и взривоопасни среди, мерки за безопасност;
- Изисквания към ЕУ. Начини на работа в пожароопасни и взривоопасни среди;
- Как се осъществява връзката между опасната и обезопасената зона?;
- Бариери. Какво представляват и какви са изискванията към тях;
- Предаване на информация през бариерите. Интерфейси;
- Токовата връзка като промишлен стандарт, видове токова връзка;
- Принцип на работа, предимства;
- Изисквания към устройствата (преобразувателите) с токова връзка;
- Въпроси по примерна принципна схема за токов интерфейс;
- Въпроси по изискванията, параметрите, шумоустойчивостта и др.